



## ประกาศเทศบาลเมืองปทุมธานี

เรื่อง ประกวดราคาจ้างก่อสร้างโครงการปรับปรุงอาคารอเนกประสงค์ โรงเรียนมัธยมศึกษาเทศบาลเมืองปทุมธานี  
ด้วยวิธีประกวดราคาอิเล็กทรอนิกส์ (e-bidding)

เทศบาลเมืองปทุมธานี มีความประสงค์ ประกวดราคาจ้างก่อสร้างโครงการปรับปรุงอาคารอเนกประสงค์ โรงเรียนมัธยมศึกษาเทศบาลเมืองปทุมธานี ด้วยวิธีประกวดราคาอิเล็กทรอนิกส์ (e-bidding) ราคากลางของงานจ้างก่อสร้าง ในการประกวดราคาครั้งนี้ เป็นเงินทั้งสิ้น ๓,๑๒๕,๗๙๑.๖๕ บาท (สามล้านหนึ่งแสนสองหมื่นห้าพันเจ็ดร้อยเก้าสิบเอ็ดบาทหกสิบห้าสตางค์) จำนวน ๑ รายการ

ผู้ยื่นข้อเสนอต้องยื่นข้อเสนอโดยแสดงหลักฐานถึงขีดความสามารถและความพร้อมที่มีอยู่ในวันยื่นข้อเสนอ โดยมีรายละเอียดดังนี้

๑. ผู้ยื่นข้อเสนอจะต้องมีคุณสมบัติให้เป็นไปตามเอกสารประกวดราคาอิเล็กทรอนิกส์กำหนด  
๒. ผู้ยื่นข้อเสนอต้องเสนอราคาทางระบบจัดซื้อจัดจ้างภาครัฐด้วยอิเล็กทรอนิกส์ใน  
วันที่ ๔ มิถุนายน ๒๕๖๙ ระหว่างเวลา ๐๙.๐๐ น. ถึง ๑๒.๐๐ น. ซึ่งสามารถจัดเตรียมเอกสารข้อเสนอได้ตั้งแต่วันที่  
ประกาศจนถึงวันเสนอราคา

๓. ผู้สนใจสามารถดูรายละเอียดและดาวน์โหลดเอกสารประกวดราคาอิเล็กทรอนิกส์เลขที่ ๖/๒๕๖๙  
ลงวันที่ ๒๕ พฤษภาคม พ.ศ. ๒๕๖๙ ผ่านทางระบบจัดซื้อจัดจ้างภาครัฐด้วยอิเล็กทรอนิกส์ ได้ตั้งแต่วันที่ประกาศ  
จนถึงวันเสนอราคา ได้ที่เว็บไซต์ [www.muangpathum.org/](http://www.muangpathum.org/) หรือ [www.gprocurement.go.th](http://www.gprocurement.go.th)

ประกาศ ณ วันที่ ๒๕ พฤษภาคม พ.ศ. ๒๕๖๙

(พลตำรวจตรีพงษ์สวัสดิ์ หาญสวัสดิ์)

นายกเทศมนตรีเมืองปทุมธานี

เอกสารประกวดราคาจ้างก่อสร้างด้วยวิธีประกวดราคาอิเล็กทรอนิกส์ (e-bidding)

เลขที่ ๖/๒๕๖๘

การจ้างก่อสร้างโครงการปรับปรุงอาคารอเนกประสงค์ โรงเรียนมัธยมศึกษาเทศบาลเมืองปทุมธานี

ตามประกาศ เทศบาลเมืองปทุมธานี

ลงวันที่ ๒๕ พฤษภาคม ๒๕๖๘

เทศบาลเมืองปทุมธานี ซึ่งต่อไปนี้จะเรียกว่า "เทศบาล" มีความประสงค์ ประกวดราคาจ้างก่อสร้างโครงการปรับปรุงอาคารอเนกประสงค์ โรงเรียนมัธยมศึกษาเทศบาลเมืองปทุมธานี ด้วยวิธีประกวดราคาอิเล็กทรอนิกส์ (e-bidding) ตามรายการ ดังนี้

โครงการปรับปรุงอาคารอเนกประสงค์	จำนวน	๑	งาน
โรงเรียนมัธยมศึกษาเทศบาลเมืองปทุมธานี ขนาดกว้าง ๒๐ เมตร ยาว ๔๕ เมตร ตามแบบแปลนเทศบาลเมืองปทุมธานี เลขที่ ๓๖/๒๕๖๘			

โดยมีข้อแนะนำและข้อกำหนดดังต่อไปนี้

๑. เอกสารแนบท้ายเอกสารประกวดราคาอิเล็กทรอนิกส์

- ๑.๑ แบบรูปและรายการละเอียด และขอบเขตของงาน
- ๑.๒ แบบใบเสนอราคาที่กำหนดไว้ในระบบจัดซื้อจัดจ้างภาครัฐด้วยอิเล็กทรอนิกส์
- ๑.๓ แบบสัญญาจ้างก่อสร้าง
- ๑.๔ แบบหนังสือค้ำประกัน
  - (๑) หลักประกันสัญญา
- ๑.๕ สูตรการปรับราคา
- ๑.๖ บทนิยาม
  - (๑) ผู้ที่มีผลประโยชน์ร่วมกัน
  - (๒) การขัดขวางการแข่งขันอย่างเป็นธรรม
  - (๓) ผลงาน
- ๑.๗ แบบบัญชีเอกสารที่กำหนดไว้ในระบบจัดซื้อจัดจ้างภาครัฐด้วยอิเล็กทรอนิกส์
  - (๑) บัญชีเอกสารส่วนที่ ๑
  - (๒) บัญชีเอกสารส่วนที่ ๒
- ๑.๘ รายละเอียดการคำนวณราคากลางงานก่อสร้างตาม BOQ (Bill of Quantities)
- ๑.๙ แผนการทำงาน
- ๑.๑๐ แผนการใช้วัสดุที่ผลิตภายในประเทศและแผนการใช้เหล็กที่ผลิตภายในประเทศ

## ๒. คุณสมบัติของผู้ยื่นข้อเสนอ

๒.๑ มีความสามารถตามกฎหมาย

๒.๒ ไม่เป็นบุคคลล้มละลาย

๒.๓ ไม่อยู่ระหว่างเลิกกิจการ

๒.๔ ไม่เป็นบุคคลซึ่งอยู่ระหว่างถูกระงับการยื่นข้อเสนอหรือทำสัญญากับหน่วยงานของรัฐไว้ชั่วคราว เนื่องจากเป็นผู้ที่ไม่ผ่านเกณฑ์การประเมินผลการปฏิบัติงานของผู้ประกอบการตามระเบียบ ที่รัฐมนตรีว่าการกระทรวงการคลังกำหนดตามที่ประกาศเผยแพร่ในระบบเครือข่ายสารสนเทศของกรมบัญชีกลาง

๒.๕ ไม่เป็นบุคคลซึ่งถูกระงับชื่อไว้ในบัญชีรายชื่อผู้ทำงานและได้แจ้งเวียนชื่อให้เป็นผู้ทำงานของหน่วยงานของรัฐในระบบเครือข่ายสารสนเทศของกรมบัญชีกลาง ซึ่งรวมถึงนิติบุคคลที่ผู้ทำงานเป็นหุ้นส่วนผู้จัดการ กรรมการผู้จัดการ ผู้บริหาร ผู้มีอำนาจในการดำเนินงานในกิจการของนิติบุคคลนั้นด้วย

๒.๖ มีคุณสมบัติและไม่มีลักษณะต้องห้ามตามที่คณะกรรมการนโยบายการจัดซื้อจัดจ้าง และการบริหารพัสดุภาครัฐกำหนดในราชกิจจานุเบกษา

๒.๗ เป็นนิติบุคคลผู้มีอาชีพรับจ้างงานก่อสร้างที่ประกวดราคาอิเล็กทรอนิกส์ดังกล่าว

๒.๘ ไม่เป็นผู้มีผลประโยชน์ร่วมกันกับผู้ยื่นข้อเสนอรายอื่นที่เข้ายื่นข้อเสนอให้แก่ เทศบาล ณ วันประกาศประกวดราคาอิเล็กทรอนิกส์ หรือไม่เป็นผู้กระทำการอันเป็นการขัดขวาง การแข่งขันอย่างเป็นธรรมในการประกวดราคาอิเล็กทรอนิกส์ครั้งนี้

๒.๙ ไม่เป็นผู้ได้รับเอกสิทธิ์หรือความคุ้มกัน ซึ่งอาจปฏิเสธไม่ยอมขึ้นศาลไทย เว้นแต่รัฐบาลของผู้ยื่นข้อเสนอได้มีคำสั่งให้สละเอกสิทธิ์และความคุ้มกันเช่นนั้น

๒.๑๐ ผู้ยื่นข้อเสนอต้องมีผลงานก่อสร้างประเภทเดียวกันกับงานที่ประกวดราคาจ้าง ก่อสร้างในวงเงินไม่น้อยกว่า ๒,๐๐๐,๐๐๐.๐๐ บาท (สองล้านบาทถ้วน) และเป็นผลงานที่เป็นคู่สัญญาโดยตรงกับหน่วยงานของรัฐ หรือหน่วยงานเอกชนที่ เทศบาล เชื้อถือ

๒.๑๑ ผู้ยื่นข้อเสนอที่ยื่นข้อเสนอในรูปแบบของ "กิจการร่วมค้า" ต้องมีคุณสมบัติดังนี้

(๑) การกำหนดสัดส่วนในการเข้าร่วมค้าของคู่สัญญา

กรณีที่ข้อตกลงฯ กำหนดให้ผู้เข้าร่วมค้ารายใดรายหนึ่งเป็นผู้เข้าร่วมค้าหลักข้อตกลงฯ จะต้องมีการกำหนดสัดส่วนหน้าที่ และความรับผิดชอบในปริมาณงาน สิ่งของ หรือมูลค่าตามสัญญาของผู้เข้าร่วมค้าหลักมากกว่าผู้เข้าร่วมค้ารายอื่นทุกราย

(๒) กรณีที่ข้อตกลงฯ กำหนดให้ผู้เข้าร่วมค้ารายใดรายหนึ่งเป็นผู้เข้าร่วมค้าหลัก กิจการร่วมค่านั้นต้องใช้ผลงานของผู้เข้าร่วมค้าหลักรายเดียวเป็นผลงานของกิจการร่วมค้าที่ยื่นข้อเสนอ

สำหรับข้อตกลงฯ ที่ไม่ได้กำหนดให้ผู้เข้าร่วมค้ารายใดเป็นผู้เข้าร่วมค้าหลัก ผู้เข้าร่วมค้าทุกรายจะต้องมีคุณสมบัติครบถ้วนตามเงื่อนไขที่กำหนดไว้ในเอกสารเชิญชวน

(๓) การยื่นข้อเสนอของกิจการร่วมค้า

(๓.๑) กรณีที่ข้อตกลงฯ กำหนดให้มีการมอบหมายผู้เข้าร่วมค้ารายใดรายหนึ่งเป็นผู้ยื่นข้อเสนอในนามกิจการร่วมค้า การยื่นเสนอดังกล่าวไม่ต้องมีหนังสือมอบอำนาจ

สำหรับข้อตกลงฯ ที่ไม่ได้กำหนดให้ผู้เข้าร่วมค้ารายใดเป็นผู้ยื่นข้อเสนอ ผู้เข้าร่วมค้าทุกรายจะต้องลงลายมือชื่อในหนังสือมอบอำนาจให้ผู้เข้าร่วมค้ารายใดรายหนึ่งเป็นผู้ยื่นข้อเสนอในนาม กิจการร่วมค้า

(๓.๒) การยื่นข้อเสนอดังกล่าวด้วยวิธีประกวดราคาอิเล็กทรอนิกส์ (e - bidding) ให้ ผู้เข้าร่วมค้าที่ได้รับมอบหมายหรือมอบอำนาจตามข้อ (๓.๑) ดำเนินการซื้อเอกสารประกวดราคาอิเล็กทรอนิกส์ กรณีที่มีการจำหน่ายเอกสารซื้อหรือจ้าง

๒.๑๒ ผู้ยื่นข้อเสนอต้องลงทะเบียนที่มีข้อมูลถูกต้องครบถ้วนในระบบจัดซื้อจัดจ้างภาครัฐ ด้วย อิเล็กทรอนิกส์ (Electronic Government Procurement : e-GP) ของกรมบัญชีกลาง

๒.๑๓ ผู้ยื่นข้อเสนอต้องมีมูลค่าสุทธิของกิจการ ดังนี้

๑. กรณีผู้ยื่นข้อเสนอเป็นนิติบุคคลที่จัดตั้งขึ้นตามกฎหมายไทยหรือต่างประเทศซึ่งได้ จดทะเบียนเกินกว่า ๑ ปี ต้องมีมูลค่าสุทธิของกิจการ จากผลต่างระหว่างสินทรัพย์สุทธิหักด้วยหนี้สินสุทธิ ที่ปรากฏ ในงบแสดงฐานะการเงินที่มีการตรวจรับรองแล้ว ซึ่งจะต้องแสดงค่าเป็นบวก ๑ ปีสุดท้ายก่อนวันยื่นข้อเสนอ งบแสดงฐานะการเงิน ๑ ปีสุดท้ายก่อนวันยื่นข้อเสนอ หมายถึง งบแสดงฐานะการเงินย้อนไปก่อนวันที่หน่วยงาน ของรัฐกำหนดให้เป็นวันยื่นข้อเสนอ ๑ ปีปฏิทิน เว้นแต่กรณีนิติบุคคลที่จัดตั้งขึ้นตามกฎหมายไทย หากวันยื่นข้อเสนอ เป็นช่วงระยะเวลาที่กรมพัฒนาธุรกิจการค้ากำหนดให้นิติบุคคลยื่นงบแสดงฐานะการเงินกับกรมพัฒนาธุรกิจการค้า ซึ่ง จะอยู่ในช่วงเดือนมกราคม - เดือนพฤษภาคม ของทุกปี โดยนิติบุคคลที่เป็นผู้ยื่นข้อเสนอ นั้นยังอยู่ในช่วงของการยื่น งบแสดงฐานะการเงินกับกรมพัฒนาธุรกิจการค้า คือ ช่วงเดือนมกราคม - เดือนพฤษภาคม กรณีนี้ให้สามารถยื่น งบแสดงฐานะการเงินย้อนไปอีก ๑ ปี ได้

๒. กรณีผู้ยื่นข้อเสนอเป็นนิติบุคคลที่จัดตั้งขึ้นตามกฎหมายไทย ซึ่งยังไม่มีกิจการรายงาน งบแสดงฐานะการเงินกับกรมพัฒนาธุรกิจการค้า หรือกรณีผู้ยื่นข้อเสนอเป็นนิติบุคคลที่จัดตั้งขึ้นตามกฎหมายต่าง ประเทศซึ่งยังไม่มีกิจการรายงานงบแสดงฐานะการเงิน ให้พิจารณาการกำหนดมูลค่าของทุนจดทะเบียน โดยผู้ยื่น ข้อเสนอจะต้องมีทุนจดทะเบียนที่เรียกชำระมูลค่าหุ้นแล้ว ณ วันที่ยื่นข้อเสนอ ไม่ต่ำกว่า ๑ ล้านบาท

๓. สำหรับการจัดซื้อจัดจ้างครั้งหนึ่งที่มีวงเงินเกิน ๕๐๐,๐๐๐ บาทขึ้นไป กรณีผู้ยื่น ข้อเสนอเป็นบุคคลธรรมดา ให้พิจารณาจากหนังสือรับรองบัญชีเงินฝาก ไม่เกิน ๙๐ วันก่อนวันยื่นข้อเสนอ โดย ต้องมีเงินฝากคงเหลือในบัญชีธนาคารเป็นมูลค่า ๑ ใน ๔ ของมูลค่างบประมาณของโครงการหรือรายการที่ยื่นข้อเสนอ ในแต่ละครั้ง และหากเป็นผู้ชนะการจัดซื้อจัดจ้างหรือเป็นผู้ได้รับการคัดเลือกจะต้องแสดงหนังสือรับรองบัญชีเงินฝาก ที่มีมูลค่าดังกล่าวอีกครั้งหนึ่งในวันลงนามในสัญญา

๔. กรณีที่ผู้ยื่นข้อเสนอไม่มีมูลค่าสุทธิของกิจการหรือทุนจดทะเบียน หรือมีแต่ ไม่เพียงพอที่จะเข้ายื่นข้อเสนอ สามารถดำเนินการได้ดังนี้

(๑) กรณีผู้ยื่นข้อเสนอเป็นนิติบุคคลที่จัดตั้งขึ้นตามกฎหมายไทย หรือบุคคลธรรมดาที่ถือสัญชาติไทย ผู้ยื่นข้อเสนอสามารถขอวงเงินสินเชื่อ โดยต้องมีวงเงินสินเชื่อ ๑ ใน ๔ ของมูลค่างบประมาณของโครงการหรือรายการที่ยื่นข้อเสนอในแต่ละครั้ง จะเป็นสินเชื่อที่ธนาคารภายในประเทศ หรือบริษัทเงินทุนหรือบริษัทเงินทุนหลักทรัพย์ที่ได้รับอนุญาตให้ประกอบกิจการเงินทุนเพื่อการพาณิชย์ และประกอบธุรกิจค้าประกันตามประกาศของธนาคารแห่งประเทศไทย ตามรายชื่อบริษัทเงินทุนที่ธนาคารแห่งประเทศไทยแจ้งเวียนให้ทราบ โดยพิจารณาจากยอดเงินรวมของวงเงินสินเชื่อที่สำนักงานใหญ่รับรอง หรือที่สำนักงานสาขารับรอง (กรณีได้รับมอบอำนาจจากสำนักงานใหญ่) ซึ่งออกให้แก่ผู้ยื่นข้อเสนอ นับถึงวันยื่นข้อเสนอไม่เกิน ๙๐ วัน

(๒) กรณีผู้ยื่นข้อเสนอเป็นนิติบุคคลที่จัดตั้งขึ้นตามกฎหมายต่างประเทศ หรือบุคคลธรรมดาที่มีได้ถือสัญชาติไทย ผู้ยื่นข้อเสนอสามารถขอวงเงินสินเชื่อ โดยต้องมีวงเงินสินเชื่อ ๑ ใน ๔ ของมูลค่างบประมาณของโครงการหรือรายการที่ยื่นข้อเสนอในแต่ละครั้ง จะเป็นสินเชื่อที่ธนาคารภายในประเทศ หรือบริษัทเงินทุนหรือบริษัทเงินทุนหลักทรัพย์ที่ได้รับอนุญาตให้ประกอบกิจการเงินทุนเพื่อการพาณิชย์ และประกอบธุรกิจค้าประกันตามประกาศของธนาคารแห่งประเทศไทย ตามรายชื่อบริษัทเงินทุนที่ธนาคารแห่งประเทศไทยแจ้งเวียนให้ทราบ หรือเป็นสินเชื่อที่ธนาคารต่างประเทศหรือบริษัทเงินทุนหลักทรัพย์ที่ได้รับอนุญาตให้ประกอบกิจการเงินทุนเพื่อการพาณิชย์และประกอบธุรกิจค้าประกันตามประกาศของธนาคารกลางต่างประเทศนั้น ตามรายชื่อบริษัทที่ธนาคารกลางต่างประเทศนั้นแจ้งเวียนให้ทราบ โดยพิจารณาจากยอดเงินรวมของวงเงินสินเชื่อที่สำนักงานใหญ่รับรอง หรือที่สำนักงานสาขารับรอง (กรณีได้รับมอบอำนาจจากสำนักงานใหญ่) ซึ่งออกให้แก่ผู้ยื่นข้อเสนอ นับถึงวันยื่นข้อเสนอไม่เกิน ๙๐ วัน

๕. กรณีผู้ยื่นข้อเสนอเป็นนิติบุคคลที่จัดตั้งขึ้นตามกฎหมายต่างประเทศ หรือบุคคลธรรมดาที่มีได้ถือสัญชาติไทยตามข้อ ๒ ข้อ ๓ และข้อ ๔ (๒) มูลค่าจะต้องเป็นไปตามอัตราแลกเปลี่ยนเงินตราตามประกาศที่ธนาคารแห่งประเทศไทยกำหนด ในช่วงระหว่างวันที่เผยแพร่ประกาศและเอกสารประกวดราคา ในระบบจัดซื้อจัดจ้างภาครัฐด้วยอิเล็กทรอนิกส์ (e - GP) จนถึงวันเสนอราคา

ทั้งนี้ ผู้ยื่นข้อเสนอจะต้องยื่นเอกสารที่แสดงให้เห็นถึงข้อมูลเกี่ยวกับมูลค่าสุทธิของกิจการแล้วแต่กรณี ประกอบกับเอกสารดังกล่าวจะต้องผ่านการรับรองตามระเบียบกระทรวงการต่างประเทศว่าด้วยการรับรองเอกสาร พ.ศ. ๒๕๓๙ และที่แก้ไขเพิ่มเติม กำหนด โดยจะต้องยื่นเอกสารดังกล่าวในวันยื่นข้อเสนอ หากผู้ยื่นข้อเสนอได้มีการยื่นเอกสารดังกล่าวมาพร้อมกับการยื่นข้อเสนอให้ถือว่าผู้ยื่นข้อเสนอรายนั้นยื่นเอกสารไม่ครบถ้วนตามเงื่อนไขที่กำหนดไว้ในเอกสารประกวดราคา

๖. กรณีตาม ข้อ ๑ - ข้อ ๕ ไม่ใช่บังคับกรณีดังต่อไปนี้

(๖.๑) กรณีที่ผู้ยื่นข้อเสนอเป็นหน่วยงานของรัฐภายในประเทศ

(๖.๒) นิติบุคคลที่จัดตั้งขึ้นตามกฎหมายไทยที่อยู่ระหว่างการฟื้นฟูกิจการตามพระราชบัญญัติล้มละลาย พ.ศ. ๒๕๔๓ และที่แก้ไขเพิ่มเติม

(๖.๓) งานจ้างก่อสร้างที่กรมบัญชีกลางได้ขึ้นทะเบียนผู้ประกอบการงานก่อสร้างแล้ว และงานจ้างก่อสร้างที่หน่วยงานของรัฐที่ได้มีการจัดทำบัญชีผู้ประกอบการงานก่อสร้างที่มีคุณสมบัติเบื้องต้นไว้แล้ว ก่อนวันที่พระราชบัญญัติการจัดซื้อจัดจ้างฯ มีผลใช้บังคับ

(๖.๔) การจัดซื้อจัดจ้างตามมาตรา ๕๖ วรรคหนึ่ง (๒) (ข) และ (ค) แห่งพระราชบัญญัติการจัดซื้อจัดจ้างฯ

(๖.๕) การซื้อสิ่งหากริมทรัพย์และการเช่าสิ่งหากริมทรัพย์

(๖.๖) กรณีสานจ้างบริการหรืองานจ้างเหมาบริการกับบุคคลธรรมดา เช่น

จ้างพนักงานขับรถ ครูชาวต่างชาติ พนักงานเก็บขยะ พนักงานบันทึกข้อมูล เป็นต้น

### ๓. หลักฐานการยื่นข้อเสนอ

ผู้ยื่นข้อเสนอจะต้องเสนอเอกสารหลักฐานยื่นมาพร้อมกับการเสนอราคาทางระบบจัดซื้อจัดจ้างภาครัฐด้วยอิเล็กทรอนิกส์ โดยแยกเป็น ๒ ส่วน คือ

#### ๓.๑ ส่วนที่ ๑ อย่างน้อยต้องมีเอกสารดังต่อไปนี้

(๑) ในกรณีผู้ยื่นข้อเสนอเป็นนิติบุคคล

(ก) ห้างหุ้นส่วนสามัญหรือห้างหุ้นส่วนจำกัด ให้ยื่นสำเนาหนังสือรับรองการจดทะเบียนนิติบุคคล บัญชีรายชื่อหุ้นส่วนผู้จัดการ

(ข) บริษัทจำกัดหรือบริษัทมหาชนจำกัด ให้ยื่นสำเนาหนังสือรับรองการจดทะเบียนนิติบุคคล หนังสือบริคณห์สนธิ บัญชีรายชื่อกรรมการผู้จัดการ และบัญชีผู้ถือหุ้นรายใหญ่ (ถ้ามี)

(๒) ในกรณีผู้ยื่นข้อเสนอเป็นบุคคลธรรมดาหรือคณะบุคคลที่มีใช้นิติบุคคล ให้ยื่นสำเนาบัตรประจำตัวประชาชนของผู้ยื่น ข้อเสนอข้อตกลงที่แสดงถึงการเข้าเป็นหุ้นส่วน (ถ้ามี) สำเนาบัตรประจำตัวประชาชนของผู้เป็นหุ้นส่วน หรือสำเนาหนังสือเดินทางของผู้เป็นหุ้นส่วนที่มีได้ถือสัญชาติไทย

(๓) ในกรณีผู้ยื่นข้อเสนอเป็นผู้ยื่นข้อเสนอร่วมกันในฐานะเป็นผู้ร่วมค้า ให้ยื่นสำเนาสัญญาของการเข้าร่วมค้า และเอกสารตามที่ระบุไว้ใน (๑) หรือ (๒) ของผู้ร่วมค้า แล้วแต่กรณี

(๔) ผู้ยื่นข้อเสนอต้องแสดงหลักฐานเกี่ยวกับมูลค่าสุทธิของกิจการ ดังนี้

๑. กรณีผู้ยื่นข้อเสนอเป็นนิติบุคคลที่จัดตั้งขึ้นตามกฎหมายไทยหรือต่างประเทศ ซึ่งได้จดทะเบียนเกินกว่า ๑ ปี ต้องมีมูลค่าสุทธิของกิจการ จากผลต่างระหว่างสินทรัพย์สุทธิหักด้วยหนี้สินสุทธิ ที่ปรากฏในงบแสดงฐานะการเงินที่มีการตรวจรับรองแล้ว ซึ่งจะต้องแสดงค่าเป็นบวก ๑ ปีสุดท้ายก่อนวันยื่นข้อเสนอ งบแสดงฐานะการเงิน ๑ ปีสุดท้ายก่อนวันยื่นข้อเสนอ หมายถึง งบแสดงฐานะการเงินย้อนไปก่อนวันที่หน่วยงานของรัฐกำหนดให้เป็นวันยื่นข้อเสนอ ๑ ปีปฏิทิน เว้นแต่กรณีนิติบุคคลที่จัดตั้งขึ้นตามกฎหมายไทย หากวันยื่นข้อเสนอเป็นช่วงระยะเวลาที่กรมพัฒนาธุรกิจการค้ากำหนดให้นิติบุคคล ยื่นงบแสดงฐานะการเงินกับกรมพัฒนาธุรกิจการค้า ซึ่งจะอยู่ในช่วงเดือนมกราคม - เดือนพฤษภาคม ของทุกปี โดยนิติบุคคลที่เป็นผู้ยื่นข้อเสนอที่ยังอยู่ในช่วงของการยื่นงบแสดงฐานะการเงินกับกรมพัฒนาธุรกิจการค้า คือ ช่วงเดือนมกราคม - เดือนพฤษภาคม กรณีนี้ให้สามารถยื่นงบแสดงฐานะการเงินย้อนไปอีก ๑ ปี ได้

๒. กรณีผู้ยื่นข้อเสนอเป็นนิติบุคคลที่จัดตั้งขึ้นตามกฎหมายไทยซึ่งยังไม่มีกรณียางานงบแสดงฐานะการเงินกับกรมพัฒนาธุรกิจการค้า หรือกรณีผู้ยื่นข้อเสนอเป็นนิติบุคคลที่จัดตั้งขึ้นตามกฎหมายต่างประเทศซึ่งยังไม่มีกรณียางานงบแสดงฐานะการเงิน ให้พิจารณาการกำหนดมูลค่าของทุนจดทะเบียน โดยผู้ยื่นข้อเสนอจะต้องมีทุนจดทะเบียนที่เรียกชำระมูลค่าหุ้นแล้ว ณ วันที่ยื่นข้อเสนอ ไม่ต่ำกว่า ๑ ล้านบาท

๓. สำหรับการซื้อจัดจ้างครั้งหนึ่งที่มีวงเงินเกิน ๕๐๐,๐๐๐ บาทขึ้นไป กรณีผู้ยื่นข้อเสนอเป็นบุคคลธรรมดา ให้พิจารณาจากหนังสือรับรองบัญชีเงินฝากไม่เกิน ๙๐ วัน ก่อนวันยื่นข้อเสนอ โดยต้องมีเงินฝากคงเหลือในบัญชีธนาคารเป็นมูลค่า ๑ ใน ๔ ของมูลค่างบประมาณของโครงการหรือรายการที่ยื่นข้อเสนอในแต่ละครั้ง และหากเป็นผู้ชนะการซื้อจัดจ้างหรือเป็นผู้ได้รับการคัดเลือกจะต้องแสดงหนังสือรับรองบัญชีเงินฝากที่มีมูลค่าดังกล่าวอีกครั้งหนึ่งในวันลงนามในสัญญา

๔. กรณีที่ผู้ยื่นข้อเสนอไม่มีมูลค่าสุทธิของกิจการหรือทุนจดทะเบียน หรือมีแต่ไม่เพียงพอที่จะเข้ายื่นข้อเสนอ สามารถดำเนินการได้ดังนี้

(๑) กรณีผู้ยื่นข้อเสนอเป็นนิติบุคคลที่จัดตั้งขึ้นตามกฎหมายไทย หรือบุคคลธรรมดาที่ถือสัญชาติไทย ผู้ยื่นข้อเสนอสามารถขอวงเงินสินเชื่อ โดยต้องมีวงเงินสินเชื่อ ๑ ใน ๔ ของมูลค่างบประมาณของโครงการหรือรายการที่ยื่นข้อเสนอในแต่ละครั้ง จะเป็นสินเชื่อที่ธนาคารภายในประเทศ หรือบริษัทเงินทุนหรือบริษัทเงินทุนหลักทรัพย์ที่ได้รับอนุญาตให้ประกอบกิจการเงินทุนเพื่อการพาณิชย์และประกอบธุรกิจค้าประกันตามประกาศของธนาคารแห่งประเทศไทย ตามรายชื่อบริษัทเงินทุนที่ธนาคารแห่งประเทศไทยแจ้งเวียนให้ทราบ โดยพิจารณาจากยอดเงินรวมของวงเงินสินเชื่อที่สำนักงานใหญ่รับรอง หรือที่สำนักงานสาขารับรอง (กรณีได้รับมอบอำนาจจากสำนักงานใหญ่) ซึ่งออกให้แก่ผู้ยื่นข้อเสนอ นับถึงวันยื่นข้อเสนอไม่เกิน ๙๐ วัน

(๒) กรณีผู้ยื่นข้อเสนอเป็นนิติบุคคลที่จัดตั้งขึ้นตามกฎหมายต่างประเทศ หรือบุคคลธรรมดาที่มีได้ถือสัญชาติไทย ผู้ยื่นข้อเสนอสามารถขอวงเงินสินเชื่อ โดยต้องมีวงเงินสินเชื่อ ๑ ใน ๔ ของมูลค่างบประมาณของโครงการหรือรายการที่ยื่นข้อเสนอในแต่ละครั้ง จะเป็นสินเชื่อที่ธนาคารภายในประเทศ หรือบริษัทเงินทุนหรือบริษัทเงินทุนหลักทรัพย์ที่ได้รับอนุญาตให้ประกอบกิจการเงินทุนเพื่อการพาณิชย์ และประกอบธุรกิจค้าประกันตามประกาศของธนาคารแห่งประเทศไทย ตามรายชื่อบริษัทเงินทุนที่ธนาคารแห่งประเทศไทยแจ้งเวียนให้ทราบ หรือเป็นสินเชื่อที่ธนาคารต่างประเทศหรือบริษัทเงินทุนหลักทรัพย์ที่ได้รับอนุญาตให้ประกอบกิจการเงินทุนเพื่อการพาณิชย์และประกอบธุรกิจค้าประกันตามประกาศของธนาคารกลางต่างประเทศนั้น ตามรายชื่อบริษัทที่ธนาคารกลางต่างประเทศนั้นแจ้งเวียนให้ทราบ โดยพิจารณาจากยอดเงินรวมของวงเงินสินเชื่อที่สำนักงานใหญ่รับรอง หรือที่สำนักงานสาขารับรอง (กรณีได้รับมอบอำนาจจากสำนักงานใหญ่) ซึ่งออกให้แก่ผู้ยื่นข้อเสนอ นับถึงวันยื่นข้อเสนอไม่เกิน ๙๐ วัน

๕. กรณีผู้ยื่นข้อเสนอเป็นนิติบุคคลที่จัดตั้งขึ้นตามกฎหมายต่างประเทศ หรือบุคคลธรรมดาที่มีได้ถือสัญชาติไทยตามข้อ ๒ ข้อ ๓ และข้อ ๔ (๒) มูลค่าจะต้องเป็นไปตามอัตราแลกเปลี่ยนเงินตราตามประกาศที่ธนาคารแห่งประเทศไทยกำหนด ในช่วงระหว่างวันที่เผยแพร่ประกาศและเอกสารประกวดราคา ในระบบจัดซื้อจัดจ้างภาครัฐด้วยอิเล็กทรอนิกส์ (e - GP) จนถึงวันเสนอราคา

ทั้งนี้ ผู้ยื่นข้อเสนอจะต้องยื่นเอกสารที่แสดงให้เห็นถึงข้อมูลเกี่ยวกับมูลค่าสุทธิของกิจการแล้วแต่กรณี ประกอบกับเอกสารดังกล่าวจะต้องผ่านการรับรองตามระเบียบกระทรวงการต่างประเทศว่าด้วยการรับรองเอกสาร พ.ศ. ๒๕๓๙ และที่แก้ไขเพิ่มเติม กำหนด โดยจะต้องยื่นเอกสารดังกล่าวในวันยื่นข้อเสนอ หากผู้ยื่นข้อเสนอไม่ได้มีการยื่นเอกสารดังกล่าวมาพร้อมกับการยื่นข้อเสนอให้ถือว่าผู้ยื่นเสนอรายนั้นยื่นเอกสารไม่ครบถ้วนตามเงื่อนไขที่กำหนดไว้ในเอกสารประกวดราคา

- (๕) สำเนาใบทะเบียนพาณิชย์
- (๖) สำเนาใบทะเบียนภาษีมูลค่าเพิ่ม
- (๗) บัญชีเอกสารส่วนที่ ๑ ทั้งหมดที่ได้ยื่นพร้อมกับการเสนอราคาทางระบบจัดซื้อ

จัดจ้างภาครัฐด้วยอิเล็กทรอนิกส์ ตามแบบในข้อ ๑.๗ (๑) โดยไม่ต้องแนบในรูปแบบ PDF File (Portable Document Format)

ทั้งนี้ เมื่อผู้ยื่นข้อเสนอดำเนินการแนบไฟล์เอกสารตามบัญชีเอกสารส่วนที่ ๑ ครบถ้วน ถูกต้องแล้ว ระบบจัดซื้อจัดจ้างภาครัฐด้วยอิเล็กทรอนิกส์จะสร้างบัญชีเอกสารส่วนที่ ๑ ตามแบบในข้อ ๑.๗ (๑) ให้โดยผู้ยื่นข้อเสนอไม่ต้องแนบบัญชีเอกสารส่วนที่ ๑ ดังกล่าวในรูปแบบ PDF File (Portable Document Format)

### ๓.๒ ส่วนที่ ๒ อย่างน้อยต้องมีเอกสารดังต่อไปนี้

- (๑) สำเนาหนังสือรับรองผลงานก่อสร้าง
- (๒) สำเนาใบขึ้นทะเบียนผู้ประกอบการวิสาหกิจขนาดกลางและขนาดย่อม (SMEs)

(ถ้ามี)

(๓) บัญชีเอกสารส่วนที่ ๒ ทั้งหมดที่ได้ยื่นพร้อมกับการเสนอราคาทางระบบจัดซื้อจัดจ้างภาครัฐด้วยอิเล็กทรอนิกส์ตามแบบในข้อ ๑.๗ (๒) โดยไม่ต้องแนบในรูปแบบ PDF File (Portable Document Format)

ทั้งนี้ เมื่อผู้ยื่นข้อเสนอดำเนินการแนบไฟล์เอกสารตามบัญชีเอกสารส่วนที่ ๒ ครบถ้วน ถูกต้องแล้ว ระบบจัดซื้อจัดจ้างภาครัฐด้วยอิเล็กทรอนิกส์จะสร้างบัญชีเอกสารส่วนที่ ๒ ตามแบบในข้อ ๑.๗ (๒) ให้โดยผู้ยื่นข้อเสนอไม่ต้องแนบบัญชีเอกสารส่วนที่ ๒ ดังกล่าวในรูปแบบ PDF File (Portable Document Format)

## ๔. การเสนอราคา

๔.๑ ผู้ยื่นข้อเสนอต้องยื่นข้อเสนอ และเสนอราคาทางระบบจัดซื้อจัดจ้างภาครัฐด้วยอิเล็กทรอนิกส์ตามที่กำหนดไว้ในเอกสารประกวดราคาอิเล็กทรอนิกส์นี้ โดยไม่มีเงื่อนไขใดๆ ทั้งสิ้น และจะต้องกรอกข้อความให้ถูกต้องครบถ้วน พร้อมทั้งหลักฐานแสดงตัวตนและทำการยืนยันตัวตนของผู้ยื่นข้อเสนอ โดยไม่ต้องแนบบใบเสนอราคาในรูปแบบ PDF File (Portable Document Format)

๔.๒ ผู้ยื่นข้อเสนอจะต้องกรอกรายละเอียดการเสนอราคาในใบเสนอราคาตาม ข้อ ๑.๒ ให้ครบถ้วน โดยไม่ต้องยื่น ใบแจ้งปริมาณงานและราคาและใบบัญชีรายการก่อสร้าง ในรูปแบบ PDF File (Portable Document Format)

ในการเสนอราคาให้เสนอราคาเป็นเงินบาทและเสนอราคาได้เพียงครั้งเดียวและราคาเดียว โดยเสนอราคารวม หรือราคาต่อหน่วย หรือราคาต่อรายการ ตามเงื่อนไขที่ระบุไว้ตามข้อ ๖.๒ ให้ถูกต้อง ทั้งนี้ ราคารวมที่เสนอจะต้องตรงกันทั้งตัวเลขและตัวหนังสือ ถ้าตัวเลขและตัวหนังสือไม่ตรงกัน ให้ถือตัวหนังสือเป็นสำคัญ โดยคิดราคารวมทั้งสิ้นซึ่งรวมค่าภาษีมูลค่าเพิ่ม ภาษีอากรอื่น และค่าใช้จ่ายที่พึงปวงไว้แล้ว

ราคาที่เสนอจะต้องเสนอกำหนดเป็นราคาไม่น้อยกว่า ๙๐ วัน ตั้งแต่วันเสนอราคา โดยภายในกำหนดยื่นราคา ผู้ยื่นข้อเสนอต้องรับผิดชอบราคาที่ตนได้เสนอไว้และจะถอนการเสนอราคามีได้

๔.๓ ผู้ยื่นข้อเสนอจะต้องเสนอกำหนดเวลาดำเนินการก่อสร้างแล้วเสร็จไม่เกิน ๙๐ วัน นับถัดจากวันลงนามในสัญญาจ้างก่อสร้าง

๔.๔ ก่อนเสนอราคา ผู้ยื่นข้อเสนอควรตรวจดูร่างสัญญา แบบรูปและรายการละเอียด และขอบเขตของงาน ฯลฯ ให้ถี่ถ้วนและเข้าใจเอกสารประกวดราคาอิเล็กทรอนิกส์ทั้งหมดเสียก่อนที่จะตกลงยื่นข้อเสนอ ตามเงื่อนไขในเอกสารประกวดราคาอิเล็กทรอนิกส์

๔.๕ ผู้ยื่นข้อเสนอจะต้องยื่นข้อเสนอและเสนอราคาทางระบบจัดซื้อจัดจ้างภาครัฐ ด้วย อิเล็กทรอนิกส์ในวันที่ ๔ มิถุนายน ๒๕๖๙ ระหว่างเวลา ๐๙.๐๐ น. ถึง ๑๒.๐๐ น. และเวลาในการเสนอราคา ให้ถือตามเวลาของระบบจัดซื้อจัดจ้างภาครัฐด้วยอิเล็กทรอนิกส์เป็นเกณฑ์

เมื่อพ้นกำหนดเวลายื่นข้อเสนอและเสนอราคาแล้ว จะไม่รับเอกสารการยื่นข้อเสนอ และการเสนอราคาใดๆ โดยเด็ดขาด

๔.๖ ผู้ยื่นข้อเสนอต้องจัดทำเอกสารสำหรับใช้ในการเสนอราคาในรูปแบบไฟล์เอกสาร ประเภท PDF File (Portable Document Format) โดยผู้ยื่นข้อเสนอต้องเป็นผู้รับผิดชอบตรวจสอบความครบถ้วน ถูกต้อง และชัดเจนของเอกสาร PDF File ก่อนที่จะยืนยันการเสนอราคา แล้วจึงส่งข้อมูล (Upload) เพื่อเป็นการ เสนอราคาให้แก่เทศบาล ผ่านทางระบบจัดซื้อจัดจ้างภาครัฐด้วยอิเล็กทรอนิกส์

๔.๗ คณะกรรมการพิจารณาผลการประกวดราคาอิเล็กทรอนิกส์จะดำเนินการตรวจสอบ คุณสมบัติของผู้ยื่นข้อเสนอแต่ละรายว่า เป็นผู้ยื่นข้อเสนอที่มีผลประโยชน์ร่วมกันกับผู้ยื่นข้อเสนอรายอื่นตามข้อ ๑.๖ (๑) หรือไม่ หากปรากฏว่าผู้ยื่นข้อเสนอรายใดเป็นผู้ยื่นข้อเสนอที่มีผลประโยชน์ร่วมกันกับผู้ยื่นข้อเสนอรายอื่น คณะกรรมการพิจารณาผลฯ จะตัดรายชื่อผู้ยื่นข้อเสนอราคาที่มีผลประโยชน์ร่วมกันนั้นออกจากการเป็นผู้ยื่นข้อเสนอ

หากปรากฏต่อคณะกรรมการพิจารณาผลฯ ว่า ก่อนหรือในขณะที่มีการพิจารณา ข้อเสนอ มีผู้ยื่นข้อเสนอรายใดกระทำการอันเป็นการขัดขวางการแข่งขันอย่างเป็นธรรมตาม ข้อ ๑.๖ (๒) และ คณะกรรมการพิจารณาผลฯ เชื่อว่ามีการกระทำอันเป็นการขัดขวางการแข่งขันอย่างเป็นธรรม คณะกรรมการพิจารณา ผลฯ จะตัดรายชื่อผู้ยื่นข้อเสนอรายนั้นออกจากการเป็นผู้ยื่นข้อเสนอ และเทศบาล จะพิจารณาลงโทษผู้ยื่นข้อเสนอ ดังกล่าวเป็นผู้ที่จ้าง เว้นแต่ เทศบาล จะพิจารณาเห็นว่า ผู้ยื่นข้อเสนอรายนั้น มิใช่เป็นผู้ริเริ่มให้มีการกระทำดังกล่าว และได้ให้ความร่วมมือเป็นประโยชน์ต่อการพิจารณาของเทศบาล

๔.๘ ผู้ยื่นข้อเสนอจะต้องปฏิบัติ ดังนี้

- (๑) ปฏิบัติตามเงื่อนไขที่ระบุไว้ในเอกสารประกวดราคาอิเล็กทรอนิกส์
- (๒) ราคาที่เสนอจะต้องเป็นราคาที่รวมภาษีมูลค่าเพิ่ม และภาษีอื่นๆ (ถ้ามี)

รวมค่าใช้จ่ายทั้งปวงไว้ด้วยแล้ว

(๓) ผู้ยื่นข้อเสนอจะต้องลงทะเบียนเพื่อเข้าสู่กระบวนการเสนอราคา ตามวัน เวลา ที่กำหนด

(๔) ผู้ยื่นข้อเสนอจะถอนการเสนอราคาที่เสนอแล้วไม่ได้

(๕) ผู้ยื่นข้อเสนอต้องศึกษาและทำความเข้าใจในระบบและวิธีการเสนอราคา

ด้วยวิธีประกวดราคาอิเล็กทรอนิกส์ ของกรมบัญชีกลางที่แสดงไว้ในเว็บไซต์ [www.gprocurement.go.th](http://www.gprocurement.go.th)

ผู้ยื่นข้อเสนอที่เป็นผู้ชนะการเสนอราคาต้องจัดทำแผนการใช้พัสดุที่ผลิตภายในประเทศและ แผนการใช้เหล็กที่ผลิตในประเทศ โดยยื่นให้หน่วยงานของรัฐภายใน ๖๐ วัน นับถัดจากวันลงนามในสัญญา เว้นแต่ กรณีที่ระยะเวลาดำเนินการตามสัญญาไม่เกิน ๖๐ วัน

๔.๙ คู่สัญญาต้องจัดทำแผนการทำงานมาให้ภายใน วัน นับถัดจากวันลงนามในสัญญา เว้นแต่ เป็นกรณีสัญญาที่มีอายุไม่เกิน ๙๐ วัน หรือกรณีการจ้างก่อสร้างซึ่งสัญญาหรือบันทึกข้อตกลงเป็นหนังสือที่มีวงเงิน ไม่เกิน ๕๐๐,๐๐๐ บาท ทั้งนี้ แผนการทำงานดังกล่าวให้ถือเป็นเอกสารส่วนหนึ่งของสัญญา

## ๕. หลักเกณฑ์และสิทธิในการพิจารณา

๕.๑ ในการพิจารณาผลการยื่นข้อเสนอประกวดราคาอิเล็กทรอนิกส์ครั้งนี้ เทศบาล จะพิจารณาตัดสินโดยใช้ หลักเกณฑ์ราคา

๕.๒ การพิจารณาผู้ชนะการยื่นข้อเสนอ กรณีใช้หลักเกณฑ์ราคาในการพิจารณาผู้ชนะการยื่นข้อเสนอ เทศบาล จะพิจารณาจากราคารวม

๕.๓ หากผู้ยื่นข้อเสนอรายใดมีคุณสมบัติไม่ถูกต้องตามข้อ ๒ หรือยื่นหลักฐานการยื่น ข้อเสนอไม่ถูกต้อง หรือไม่ครบถ้วนตามข้อ ๓ หรือยื่นข้อเสนอไม่ถูกต้องตามข้อ ๔ คณะกรรมการพิจารณาผลฯ จะไม่รับพิจารณาข้อเสนอของผู้ยื่นข้อเสนอรายนั้น เว้นแต่ ผู้ยื่นข้อเสนอรายใดเสนอเอกสารทางเทคนิคหรือแบบรูป และรายการละเอียดและขอบเขตของงานที่จะจ้างไม่ครบถ้วน หรือเสนอรายละเอียดแตกต่างไปจากเงื่อนไขที่เทศบาล กำหนดไว้ในประกาศและเอกสารประกวดราคาอิเล็กทรอนิกส์ ในส่วนที่มิใช่สาระสำคัญและความแตกต่างนั้น ไม่มีผล ทำให้เกิดการได้เปรียบเสียเปรียบ ต่อผู้ยื่นข้อเสนอรายอื่น หรือเป็นการผิดพลาดเล็กน้อย คณะกรรมการพิจารณาผลฯ อาจพิจารณาผ่อนปรนการตัดสินสิทธิ ผู้ยื่นข้อเสนอรายนั้น

๕.๔ เทศบาลสงวนสิทธิ์ไม่พิจารณาข้อเสนอของผู้ยื่นข้อเสนอโดยไม่มี การผ่อนผัน ในกรณี ดังต่อไปนี้

(๑) ไม่กรอกชื่อผู้ยื่นข้อเสนอในการเสนอราคาทางระบบจัดซื้อจัดจ้าง ด้วยอิเล็กทรอนิกส์

(๒) เสนอรายละเอียดแตกต่างไปจากเงื่อนไขที่กำหนดในเอกสารประกวดราคา อิเล็กทรอนิกส์ที่เป็นสาระสำคัญ หรือมีผลทำให้เกิดความได้เปรียบเสียเปรียบแก่ผู้ยื่นข้อเสนอรายอื่น

๕.๕ ในการตัดสินการประกวดราคาอิเล็กทรอนิกส์หรือในการทำสัญญา คณะกรรมการ พิจารณาผลฯ หรือเทศบาล มีสิทธิให้ผู้ยื่นข้อเสนอชี้แจงข้อเท็จจริงเกี่ยวกับสภาพ ฐานะ หรือข้อเท็จจริงอื่นใด ที่เกี่ยวข้องกับผู้ยื่นข้อเสนอเพิ่มเติมได้ เทศบาลมีสิทธิที่จะไม่รับข้อเสนอ ไม่รับราคา หรือไม่ทำสัญญา หากข้อเท็จจริง ดังกล่าวไม่เหมาะสมหรือไม่ถูกต้อง

๕.๖ เทศบาลทรงไว้ซึ่งสิทธิที่จะไม่รับราคาต่ำสุด หรือราคาหนึ่งราคาใด หรือราคาที่ยื่น เสนอทั้งหมดก็ได้ และอาจพิจารณาเลือกจ้างก่อสร้างในจำนวน หรือขนาด หรือเฉพาะรายการหนึ่งรายการใด หรืออาจจะ ยกเลิก การประกวดราคาอิเล็กทรอนิกส์โดยไม่พิจารณาจัดจ้างก่อสร้างเลยก็ได้ สุดแต่จะพิจารณา ทั้งนี้ เพื่อประโยชน์ ของทางราชการเป็นสำคัญ และให้ถือว่าการตัดสินของ เทศบาลเป็นเด็ดขาด ผู้ยื่นข้อเสนอจะเรียกร้องค่าใช้จ่าย หรือ ค่าเสียหายใดๆ มิได้ รวมทั้ง เทศบาลจะพิจารณายกเลิกการประกวดราคาอิเล็กทรอนิกส์และลงโทษผู้ยื่นข้อเสนอ เป็นผู้ทำงาน ไม่ว่าจะเป็นผู้ยื่นข้อเสนอที่ได้รับการคัดเลือกหรือไม่ก็ตาม หากมีเหตุที่เชื่อถือได้ว่าผู้ยื่นข้อเสนอกระทำการ โดยไม่สุจริต เช่น การเสนอเอกสารอันเป็นเท็จ หรือใช้ข้อมูลคลาดเคลื่อนมาเสนอราคาแทน เป็นต้น

ในกรณีที่ผู้ยื่นข้อเสนอรายที่เสนอราคาต่ำสุด เสนอราคาต่ำจนคาดหมายได้ว่าไม่อาจดำเนินงานตามเอกสารประกวดราคาอิเล็กทรอนิกส์ได้ ในกรณีที่ระหว่างระยะเวลาตามสัญญาจนถึงวันที่ผู้ว่าจ้างได้ตรวจรับงานครั้งสุดท้ายได้เกิดความเสียหายอย่างร้ายแรงจากหรือแก่งานก่อสร้างถึงขนาดที่ก่อให้เกิดภัยอันตรายต่อชีวิตหรือทรัพย์สินของประชาชนอันเนื่องมาจากการกระทำหรือละเว้นการกระทำใด ๆ ของผู้รับจ้าง ภายในระยะเวลา ๒ ปี นับตั้งแต่วันที่เกิดเหตุจนถึงวันยื่นข้อเสนอ คณะกรรมการพิจารณาผลฯ หรือเทศบาล จะให้ผู้ยื่นข้อเสนอนั้นชี้แจงและแสดงหลักฐานที่ทำให้เชื่อได้ว่า ผู้ยื่นข้อเสนอสามารถดำเนินการตามเอกสารประกวดราคาอิเล็กทรอนิกส์ให้เสร็จสมบูรณ์ หากคำชี้แจงไม่เป็นที่รับฟังได้ เทศบาล มีสิทธิที่จะไม่รับข้อเสนอหรือไม่รับราคาของผู้ยื่นข้อเสนอนั้น ทั้งนี้ ผู้ยื่นข้อเสนอดังกล่าวไม่มีสิทธิเรียกร้องค่าใช้จ่ายหรือค่าเสียหายใดๆ จากเทศบาล

๕.๗ ก่อนลงนามในสัญญา เทศบาล อาจประกาศยกเลิกการประกวดราคาอิเล็กทรอนิกส์ หากปรากฏว่ามีการกระทำที่เข้าลักษณะผู้ยื่นข้อเสนอที่ชนะการประกวดราคาหรือที่ได้รับการคัดเลือกมีผลประโยชน์ร่วมกัน หรือมีส่วนได้เสียกับผู้ยื่นข้อเสนอรายอื่น หรือขัดขวางการแข่งขันอย่างเป็นธรรม หรือสมยอมกันกับผู้ยื่นข้อเสนอรายอื่น หรือเจ้าหน้าที่ในการเสนอราคา หรือส่อว่ากระทำการทุจริตอื่นใดในการเสนอราคา

๕.๘ หากผู้ยื่นข้อเสนอซึ่งเป็นผู้ประกอบการ SMEs เสนอราคาสูงกว่าราคาต่ำสุดของผู้ยื่นข้อเสนอรายอื่นที่ไม่เกินร้อยละ ๑๐ ให้จัดซื้อจัดจ้างกับผู้ประกอบการ SMEs ดังกล่าว โดยจัดเรียงลำดับผู้ยื่นข้อเสนอซึ่งเป็นผู้ประกอบการ SMEs ซึ่งเสนอราคาสูงกว่าราคาต่ำสุดของผู้ยื่นข้อเสนอรายอื่นไม่เกินร้อยละ ๑๐ ที่จะเรียกมาทำสัญญาไม่เกิน ๓ ราย

ผู้ยื่นข้อเสนอที่เป็นกิจการร่วมค้าที่จะได้สิทธิตามวรรคหนึ่ง ผู้เข้าร่วมค้าทุกรายจะต้องเป็นผู้ประกอบการ SMEs

ทั้งนี้ ผู้ประกอบการ SMEs ที่จะได้แต้มต่อด้านราคาตามวรรคหนึ่ง จะต้องมีวงเงินสัญญาสะสมตามปีปฏิทินรวมกับราคาที่เสนอในครั้งแล้ว มีมูลค่ารวมกันไม่เกินมูลค่าของรายได้ตามขนาดที่ขึ้นทะเบียนไว้กับ สสว.

๕.๙ หากผู้ยื่นข้อเสนอซึ่งมิใช่ผู้ประกอบการ SMEs แต่เป็นบุคคลธรรมดาที่ถือสัญชาติไทยหรือนิติบุคคลที่จัดตั้งขึ้นตามกฎหมายไทยเสนอราคาสูงกว่าราคาต่ำสุดของผู้ยื่นข้อเสนอซึ่งเป็นผู้ประกอบการธรรมดาที่มีได้ถือสัญชาติไทยหรือนิติบุคคลที่จัดตั้งขึ้นตามกฎหมายของต่างประเทศไม่เกินร้อยละ ๓ ให้จัดซื้อจัดจ้างกับบุคคลธรรมดาที่ถือสัญชาติไทยหรือนิติบุคคลที่จัดตั้งขึ้นตามกฎหมายไทยดังกล่าว

ผู้ยื่นข้อเสนอที่เป็นกิจการร่วมค้าที่จะได้สิทธิตามวรรคหนึ่ง ผู้เข้าร่วมค้าทุกรายจะต้องเป็นบุคคลธรรมดาที่ถือสัญชาติไทยหรือนิติบุคคลที่จัดตั้งขึ้นตามกฎหมายไทย

## ๖. การทำสัญญาจ้างก่อสร้าง

ผู้ชนะการประกวดราคาอิเล็กทรอนิกส์จะต้องทำสัญญาจ้างตามแบบสัญญา ดังระบุในข้อ ๑.๓ หรือทำข้อตกลงเป็นหนังสือกับเทศบาล ภายใน ๗ วัน นับถัดจากวันที่ได้รับแจ้ง และจะต้องวางหลักประกันสัญญาเป็นจำนวนเงินเท่ากับร้อยละ ๕ ของราคาค่าจ้างที่ประกวดราคาอิเล็กทรอนิกส์ ให้เทศบาลยึดถือไว้ในขณะทำสัญญาโดยใช้หลักประกันอย่างหนึ่งอย่างใด ดังต่อไปนี้

๖.๑ เงินสด

๖.๒ เช็คหรือตราพท์ที่ธนาคารเซ็นสั่งจ่าย ซึ่งเป็นเช็คหรือตราพท์ลงวันที่ใช้เช็คหรือตราพท์นั้น ชำระต่อเจ้าหน้าที่ในวันทำสัญญา หรือก่อนวันนั้นไม่เกิน ๓ วันทำการ

๖.๓ หนังสือค้ำประกันของธนาคารภายในประเทศ ตามตัวอย่างที่คณะกรรมการนโยบายกำหนด ดังระบุในข้อ ๑.๔ (๒) หรือจะเป็นหนังสือค้ำประกันอิเล็กทรอนิกส์ตามวิธีการที่กรมบัญชีกลางกำหนด

๖.๔ หนังสือค้ำประกันของบริษัทเงินทุน หรือบริษัทเงินทุนหลักทรัพย์ที่ได้รับอนุญาตให้ประกอบกิจการเงินทุนเพื่อการพาณิชย์และประกอบธุรกิจค้ำประกันตามประกาศของธนาคารแห่งประเทศไทย ตามรายชื่อบริษัทเงินทุนที่ธนาคารแห่งประเทศไทยแจ้งเวียนให้ทราบ โดยอนุโลมให้ใช้ตามตัวอย่างหนังสือค้ำประกันของธนาคารที่คณะกรรมการนโยบายกำหนด ดังระบุในข้อ ๑.๔ (๒)

๖.๕ พันธบัตรรัฐบาลไทย

หลักประกันนี้จะคืนให้ โดยไม่มีดอกเบี้ยภายใน ๑๕ วันนับถัดจากวันที่ผู้ชนะการประกวดราคาอิเล็กทรอนิกส์ (ผู้รับจ้าง) พ้นจากข้อผูกพันตามสัญญาจ้างแล้ว

**๗. ค่าจ้างและการจ่ายเงิน**

เทศบาล จะจ่ายค่าจ้างซึ่งได้รวมภาษีมูลค่าเพิ่มตลอดจนภาษีอากรอื่น ๆ และค่าใช้จ่ายทั้งปวงด้วยแล้วโดยถือราคาเหมารวมเป็นเกณฑ์และกำหนดการจ่ายเงินเป็นจำนวน ๒ งวดดังนี้

งวดที่ ๑ เป็นจำนวนเงินในอัตราร้อยละ ๕๐ ของค่าจ้าง เมื่อผู้รับจ้างได้ปฏิบัติงาน

- งานรื้อถอน ๙ รายการ ทั้งหมดแล้วเสร็จ
  - งานก่อผนังอิฐมวลเบาแล้วเสร็จ
  - งานก่อผนังบล็อกแก้วแล้วเสร็จ
  - งานฉาบปูนแล้วเสร็จ
  - งานติดตั้งผนังโปรงแสงแล้วเสร็จ
  - งานติดตั้งตะแกรงเหล็กพร้อมประตูเปิด-ปิด แล้วเสร็จ
  - งานติดตั้งตาข่ายกันกรอบอาคารและชายคารอบอาคาร แล้วเสร็จ
  - งานติดตั้งประตูเหล็กบานม้วน แล้วเสร็จ
  - งานติดตั้งเบาะหุ้มเสาปูน แล้วเสร็จ
  - งานทาสีโครงหลังคา แล้วเสร็จ
  - งานทาสีภายนอก ภายใน แล้วเสร็จ
- ให้แล้วเสร็จภายใน ๔๕ วัน

งวดสุดท้าย เป็นจำนวนเงินในอัตราร้อยละ ๕๐ ของค่าจ้าง

- งานโครงสร้างพื้น ค.ส.ล. แล้วเสร็จ
- งานพื้น PU หนา ๓ มม. พร้อมตีเส้นสนามกีฬาตามมาตรฐาน แล้วเสร็จ
- งานระบบไฟฟ้าสื่อสาร แล้วเสร็จ

เมื่อผู้รับจ้างได้ปฏิบัติงานทั้งหมด

ให้แล้วเสร็จเรียบร้อยตามสัญญาหรือข้อตกลงจ้างเป็นหนังสือ รวมทั้งทำสถานที่ก่อสร้างให้สะอาดเรียบร้อย

#### ๘. อัตราค่าปรับ

ค่าปรับตามสัญญาจ้างแนบท้ายเอกสารประกวดราคาอิเล็กทรอนิกส์นี้ หรือข้อตกลงจ้าง เป็นหนังสือจะกำหนด ดังนี้

๘.๑ กรณีที่ผู้รับจ้างนำงานที่รับจ้างไปจ้างช่วงให้ผู้อื่นทำอีกทอดหนึ่งโดยไม่ได้รับอนุญาต จากเทศบาล จะกำหนดค่าปรับสำหรับการฝ่าฝืนดังกล่าวเป็นจำนวนร้อยละ ๑๐ ของวงเงินของงานจ้างช่วงนั้น

๘.๒ กรณีที่ผู้รับจ้างปฏิบัติผิดสัญญาจ้างก่อสร้าง นอกเหนือจากข้อ ๘.๑ จะกำหนดค่าปรับ เป็นรายวันเป็นจำนวนเงินตายตัวในอัตราร้อยละ ๐.๑๐ ของราคางานจ้าง

#### ๙. การรับประกันความชำรุดบกพร่อง

ผู้ชนะการประกวดราคาอิเล็กทรอนิกส์ซึ่งได้ทำสัญญาจ้าง ตามแบบ ดังระบุในข้อ ๑.๓ หรือ ข้อตกลงจ้างเป็นหนังสือแล้วแต่กรณี จะต้องรับประกันความชำรุดบกพร่องของงานจ้างที่เกิดขึ้นภายในระยะเวลา ไม่น้อยกว่า ๒ ปี นับถัดจากวันที่เทศบาลได้รับมอบงาน โดยต้องบริหารจัดการซ่อมแซมแก้ไขให้ใช้งานได้ดังเดิม ภายใน ๗ วัน นับถัดจากวันที่ได้รับแจ้งความชำรุดบกพร่อง

#### ๑๐. ข้อสงวนสิทธิ์ในการยื่นข้อเสนอและอื่น ๆ

๑๐.๑ เงินค่าจ้างสำหรับงานจ้างครั้งนี้ ได้มาจากเงินนอกงบประมาณจากเงินสะสม การลงนามในสัญญาจะกระทำต่อเมื่อ เทศบาลได้รับอนุมัติเงิน ค่าก่อสร้างจากเงิน นอกงบประมาณจากเงินสะสม

๑๐.๒ เมื่อเทศบาลได้คัดเลือกผู้ยื่นข้อเสนอรายใดให้เป็นผู้รับจ้าง และได้ตกลงจ้าง ตามการ ประกวดราคาอิเล็กทรอนิกส์แล้ว ถ้าผู้รับจ้างจะต้องส่งหรือนำสิ่งของมาเพื่องานจ้างดังกล่าวเข้ามาจากต่างประเทศ และของนั้นต้องนำเข้ามาโดยทางเรือในเส้นทางที่มีเรือไทยเดินอยู่ และสามารถให้บริการรับขนได้ตามที่รัฐมนตรี ว่าการกระทรวงคมนาคมประกาศกำหนด ผู้ยื่นข้อเสนอซึ่งเป็นผู้รับจ้างจะต้องปฏิบัติตามกฎหมายว่าด้วยการส่งเสริม การพาณิชย์นาวี ดังนี้

(๑) แจ้งการส่งหรือนำสิ่งของดังกล่าวเข้ามาจากต่างประเทศต่อกรมเจ้าท่า ภายใน ๗ วัน นับตั้งแต่วันที่ผู้รับจ้างส่งหรือซื้อของจากต่างประเทศเว้นแต่เป็นของที่รัฐมนตรีว่าการกระทรวงคมนาคม ประกาศยกเว้นให้บรรทุกโดยเรืออื่นได้

(๒) จัดการให้สิ่งของดังกล่าวบรรทุกโดยเรือไทย หรือเรือที่มีสิทธิเช่นเดียวกับเรือไทย จากต่างประเทศมายังประเทศไทย เว้นแต่จะได้รับอนุญาตจากกรมเจ้าท่า ให้บรรทุกสิ่งของนั้น โดยเรืออื่น ที่มีใช้เรือไทย ซึ่งจะต้องได้รับอนุญาตเช่นนั้นก่อนบรรทุกของลงเรืออื่น หรือเป็นของที่รัฐมนตรีว่าการกระทรวงคมนาคม ประกาศยกเว้นให้บรรทุกโดยเรืออื่น

(๓) ในกรณีที่ไม่ปฏิบัติตาม (๑) หรือ (๒) ผู้รับจ้างจะต้องรับผิดชอบตามกฎหมายว่าด้วยการส่งเสริมการพาณิชย์

๑๐.๓ ผู้ยื่นข้อเสนอซึ่งเทศบาลได้คัดเลือกแล้ว ไม่ไปทำสัญญาหรือข้อตกลงจ้างเป็นหนังสือ ภายในเวลาที่กำหนดตั้งระบุไว้ในข้อ ๗ เทศบาลจะริบหลักประกันการยื่นข้อเสนอ หรือเรียกธำนาจจากผู้ออกหนังสือ คำประกัน การยื่นข้อเสนอทันที และอาจพิจารณาเรียกธำนาจให้ชดใช้ความเสียหายอื่น (ถ้ามี) รวมทั้งจะพิจารณาให้เป็นผู้ทำงาน ตามระเบียบกระทรวงการคลังว่าด้วยการจัดซื้อจัดจ้างและการบริหารพัสดุภาครัฐ พ.ศ. ๒๕๖๐

๑๐.๔ เทศบาลสงวนสิทธิ์ที่จะแก้ไขเพิ่มเติมเงื่อนไข หรือข้อกำหนดในแบบสัญญาหรือข้อตกลงจ้างเป็นหนังสือให้เป็นไปตามความเห็นของสำนักงานอัยการสูงสุด (ถ้ามี)

๑๐.๕ ในกรณีที่เอกสารแนบท้ายเอกสารประกวดราคาอิเล็กทรอนิกส์ มีความขัดหรือแย้งกัน ผู้ยื่นข้อเสนอจะต้องปฏิบัติตามคำวินิจฉัยของเทศบาล คำวินิจฉัยดังกล่าวให้ถือเป็นที่สุด และ ผู้ยื่นข้อเสนอไม่มีสิทธิเรียกร้องค่าใช้จ่ายใดๆ เพิ่มเติม

๑๐.๖ เทศบาล อาจประกาศยกเลิกการจัดจ้างในกรณีต่อไปนี้ได้ โดยที่ผู้ยื่นข้อเสนอจะเรียกร้องค่าเสียหายใดๆ จากเทศบาลไม่ได้

(๑) เทศบาลไม่ได้รับการจัดสรรเงินที่จะใช้ในการจัดจ้างหรือได้รับจัดสรรแต่ไม่เพียงพอที่จะทำการจัดจ้างครั้งนี้ต่อไป

(๒) มีการกระทำที่เข้าลักษณะผู้ยื่นข้อเสนอที่ชนะการจัดจ้างหรือที่ได้รับการคัดเลือก มีผลประโยชน์ร่วมกัน หรือมีส่วนได้เสียกับผู้ยื่นเสนอรายอื่น หรือขัดขวางการแข่งขันอย่างเป็นธรรมหรือสมยอมกันกับผู้ยื่นเสนอรายอื่น หรือเจ้าหน้าที่ในการเสนอราคา หรือสื่อว่ากระทำการทุจริตอื่นใดในการเสนอราคา

(๓) การทำการจัดจ้างครั้งนี้ต่อไปอาจก่อให้เกิดความเสียหายแก่เทศบาล หรือกระทบต่อประโยชน์สาธารณะ

(๔) กรณีอื่นในทำนองเดียวกับ (๑) (๒) หรือ (๓) ตามที่กำหนดในกฎกระทรวงซึ่งออกตามความในกฎหมายว่าด้วยการจัดซื้อจัดจ้างและการบริหารพัสดุภาครัฐ

๑๐.๗ ผู้ยื่นข้อเสนอจะต้องเลือกช่องทางการอุทธรณ์และช่องทางการรับหนังสือแจ้งตอบผลการพิจารณาอุทธรณ์ไว้ตั้งแต่ขั้นตอนการยื่นข้อเสนอ และหากผู้ยื่นข้อเสนอมีความประสงค์ที่จะอุทธรณ์ผลการประกาศผู้ชนะการจัดซื้อจัดจ้าง จะต้องยื่นอุทธรณ์และรับหนังสือแจ้งตอบการพิจารณาอุทธรณ์ผ่านช่องทางที่ได้เลือกไว้เท่านั้น

## ๑๑. การปรับราคาค่างานก่อสร้าง

การปรับราคาค่างานก่อสร้างตามสูตรการปรับราคาดังระบุในข้อ ๑.๕ จะนำมาใช้ในกรณีที่ ค่างานก่อสร้างลดลงหรือเพิ่มขึ้น โดยวิธีการต่อไปนี้

ตามเงื่อนไข หลักเกณฑ์ สูตรและวิธีคำนวณที่ใช้กับสัญญาแบบปรับราคาได้ตามมติคณะรัฐมนตรี เมื่อวันที่ ๒๒ สิงหาคม ๒๕๓๒ เรื่อง การพิจารณาช่วยเหลือผู้ประกอบการอาชีพงานก่อสร้าง ตามหนังสือสำนักเลขาธิการ คณะรัฐมนตรี ที่ นร ๐๒๐๓/ว ๑๐๙ ลงวันที่ ๒๔ สิงหาคม ๒๕๓๒

สูตรการปรับราคา (สูตรค่า K) จะต้องคงที่ที่ระดับที่กำหนดไว้ในวันแล้วเสร็จตามที่กำหนดไว้ในสัญญา หรือภายในระยะเวลาที่เทศบาลได้ขยายออกไป โดยจะใช้สูตรของทางราชการที่ได้ระบุในข้อ ๑.๕

## ๑๒. มาตรฐานฝีมือช่าง

เมื่อเทศบาลได้คัดเลือกผู้ยื่นข้อเสนอรายใดให้เป็นผู้รับจ้างและได้ตกลงจ้างก่อสร้าง ตามประกาศนี้แล้วผู้ยื่นข้อเสนอจะต้องตกลงว่าในการปฏิบัติงานก่อสร้างดังกล่าว ผู้ยื่นข้อเสนอจะต้องมีและ ใช้ผู้ผ่านการทดสอบ มาตรฐานฝีมือช่างหรือผู้ผ่านการทดสอบมาตรฐานฝีมือช่างจาก ผู้เสนอราคาต้องมีผู้ควบคุมงานที่ได้รับใบประกอบ วิชาชีพวิศวกรรมควบคุม สาขาวิศวกรรมโยธาไม่ต่ำกว่าระดับภาคีวิศวกร อย่างน้อย จำนวน ๑ คน พร้อมแนบหนังสือ รับรองการควบคุมงาน และสำเนาใบอนุญาตประกอบวิชาชีพวิศวกรรมควบคุม ในอัตราไม่ต่ำกว่าร้อยละ ๑๐ ของแต่ละสาขาช่างแต่ต้องมีจำนวนช่างอย่างน้อย ๑ คน ในแต่ละสาขาช่าง ดังต่อไปนี้

๑๒.๑ สาขาวิศวกรรมโยธาไม่ต่ำกว่าระดับภาคีวิศวกร

## ๑๓. การปฏิบัติตามกฎหมายและระเบียบ

ในระหว่างระยะเวลาการก่อสร้าง ผู้ยื่นข้อเสนอที่ได้รับการคัดเลือกให้เป็นผู้รับจ้างต้องปฏิบัติ ตามหลักเกณฑ์ที่กฎหมายและระเบียบได้กำหนดไว้โดยเคร่งครัด

## ๑๔. การประเมินผลการปฏิบัติงานของผู้ประกอบการ

เทศบาล สามารถนำผลการปฏิบัติงานแล้วเสร็จตามสัญญาของผู้ยื่นข้อเสนอที่ได้รับการคัดเลือก ให้ เป็นผู้รับจ้างเพื่อนำมาประเมินผลการปฏิบัติงานของผู้ประกอบการ

ทั้งนี้ หากผู้ยื่นข้อเสนอที่ได้รับการคัดเลือกไม่ผ่านเกณฑ์ที่กำหนดจะถูกระงับการยื่นข้อเสนอหรือ ทำสัญญากับเทศบาล ไว้ชั่วคราว

เทศบาลเมืองปทุมธานี

๒๕ พฤษภาคม ๒๕๖๕



ตารางแสดงวงเงินงบประมาณที่ได้รับจัดสรรและราคากลางในงานจ้างก่อสร้าง

1. ชื่อโครงการ

ประกวดราคาจ้างก่อสร้างโครงการปรับปรุงอาคารอเนกประสงค์ โรงเรียนมัธยมศึกษาเทศบาลเมืองปทุมธานี  
 ด้วยวิธีประกวดราคาอิเล็กทรอนิกส์ (e-bidding) / โครงการปรับปรุงอาคารอเนกประสงค์  
 โรงเรียนมัธยมศึกษาเทศบาลเมืองปทุมธานีโครงการปรับปรุงอาคารอเนกประสงค์ โรงเรียนมัธยมศึกษาเทศบาลเมืองปทุมธานี

2. หน่วยงานเจ้าของโครงการ เทศบาลเมืองปทุมธานี / เทศบาลเมืองปทุมธานี

3. วงเงินงบประมาณที่ได้รับจัดสรร ..... 4,000,000.00 ..... บาท

4. ลักษณะงาน

โดยสังเขป ปรับปรุงอาคาร

5. ราคากลางคำนวณ ณ วันที่ ..... 15 พฤษภาคม 2569 ..... เป็นเงิน ..... 3,125,791.65 ..... บาท

6. บัญชีประมาณการราคากลาง

6.1 รายงาน ปร.4

6.2 รายงาน ปร.4 ครุภัณฑ์

6.3 รายงาน ปร.4 (พ)

6.4 รายงาน ปร.5 (ก)

6.5 รายงาน ปร.5 (ข)

6.6 รายงาน ปร.6

6.7 รายงานแสดงเหตุผลความจำเป็นรายละเอียดของการสืบ

7. รายชื่อคณะกรรมการกำหนดราคากลาง

7.1 ปฏิวัติ ขวัญตา ประธานกรรมการกำหนดราคากลาง ผู้อำนวยการกองช่าง

7.2 เนลินญาณ์ ตันติกรเมธาพัชร กรรมการกำหนดราคากลาง ครู

7.3 ชีรวิทย์ ชูภักดี กรรมการกำหนดราคากลาง นายช่างโยธาปฏิบัติงาน

ปฏิวัติ ขวัญตา

19 พฤษภาคม 2569 10:07:30

## แบบแสดงรายการ ปริมาณงาน และราคา

กลุ่มงาน/งาน	โครงการปรับปรุงทางอาคารเอนกประสงค์		
ชื่อโครงการ/งานก่อสร้าง	ประกวดราคาจ้างก่อสร้างโครงการปรับปรุงอาคารเอนกประสงค์ โรงเรียนมัธยมศึกษาเทศบาลเมืองปทุมธานี ด้วยวิธีประกวดราคาอิเล็กทรอนิกส์ (e-bidding) /		
สถานที่ก่อสร้าง	ตำบล บางปรอก	โครงการปรับปรุงอาคารเอนกประสงค์ โรงเรียนมัธยมศึกษาเทศบาลเมืองปทุมธานี	อำเภอ เมืองปทุมธานี จังหวัด ปทุมธานี
หน่วยงานเจ้าของโครงการ/งานก่อสร้าง	เทศบาลเมืองปทุมธานี / เทศบาลเมืองปทุมธานี		
คำนวณราคากลางโดย	คณะกรรมการกำหนดราคากลาง	เมื่อวันที่	15 พฤษภาคม 2569

หน่วย : บาท

ลำดับที่	รายการ	จำนวน	หน่วย	ค่าวัสดุ		ค่าแรงงาน		รวมค่าวัสดุและแรงงาน	หมายเหตุ
				ราคาต่อหน่วย	จำนวนเงิน	ราคาต่อหน่วย	จำนวนเงิน		
1	งานสถาปัตยกรรม		รวม					2,258,463.92	
2	งานระบบไฟฟ้า และระบบสื่อสาร		รวม					79,607.40	
รวมค่าวัสดุและค่าแรงงานเป็นเงินประมาณ								2,338,071.32	

หมายเหตุ : แสดงรายการปริมาณ และราคา รวม 2,338,071.32 บาท ต่อ 1 หน่วย

ปฎิวัติ ขวัญตา

19 พฤษภาคม 2569 10:07:31

## แบบแสดงรายการ ปริมาณงาน และราคา

หน่วย : บาท

ลำดับที่	รายการ	จำนวน	หน่วย	ค่าวัสดุ		ค่าแรงงาน		รวมค่าวัสดุ และแรงงาน	หมายเหตุ
				ราคาต่อหน่วย	จำนวนเงิน	ราคาต่อหน่วย	จำนวนเงิน		
1	งานสถาปัตยกรรม								
	งานรื้อถอน								
	- รื้อผนังอิฐมวลเบา	160.000	ตร.ม.	0.00	0.00	41.00	6,560.00	6,560.00	
	- รื้อคานคอนกรีตเสริมเหล็ก	8.230	ตร.ม.	0.00	0.00	615.00	5,061.45	5,061.45	
	- รื้อแผ่นพื้นสำเร็จรูป	100.000	ตร.ม.	0.00	0.00	66.00	6,600.00	6,600.00	
	- รื้อพื้นแผ่นไม้	100.000	ตร.ม.	0.00	0.00	35.00	3,500.00	3,500.00	
	- รื้อผนังยิปซัมบอร์ดคร่าวเหล็กชุบสังกะสี	80.000	ตร.ม.	0.00	0.00	31.00	2,480.00	2,480.00	
	- รื้อตะแกรงเหล็กกันลูกฟุตบอล	40.000	ตร.ม.	0.00	0.00	41.00	1,640.00	1,640.00	
	- รื้อผนังโปรงแสง	280.000	ตร.ม.	0.00	0.00	41.00	11,480.00	11,480.00	
	- รื้อประตูม้วนเหล็ก	14.000	ชุด	0.00	0.00	123.00	1,722.00	1,722.00	
	- รื้อถอนพื้นเดิม	600.000	ตร.ม.	0.00	0.00	99.00	59,400.00	59,400.00	
	งานผนังก่ออิฐและงานฉาบปูนผนัง								
	- ก่อผนังอิฐมวลเบา	200.000	ตร.ม.	333.00	66,600.00	104.00	20,800.00	87,400.00	

## แบบแสดงรายการ ปริมาณงาน และราคา

หน่วย : บาท

ลำดับที่	รายการ	จำนวน	หน่วย	ค่าวัสดุ		ค่าแรงงาน		รวมค่าวัสดุ และแรงงาน	หมายเหตุ
				ราคาต่อหน่วย	จำนวนเงิน	ราคาต่อหน่วย	จำนวนเงิน		
	- ก่อผนังบล็อกแก้ว	36.000	ตร.ม.	1,580.00	56,880.00	154.00	5,544.00	62,424.00	
	- ฉาบปูนเรียบ	400.000	ตร.ม.	84.00	33,600.00	96.00	38,400.00	72,000.00	
	<b>งานติดตั้ง</b>								
	- ติดตั้งตะแกรงเหล็ก กันลูกฟุตบอล พร้อมประตู เปิด-ปิด	2.000	ชุด	12,100.00	24,200.00	3,630.00	7,260.00	31,460.00	
	- ติดตั้งผนังเหล็กโปรงแสง	700.000	ม.	175.00	122,500.00	50.00	35,000.00	157,500.00	
	-	489.000	ตร.ม.	378.83	185,247.87	37.00	18,093.00	203,340.87	
	ติดตั้งตาข่ายกันกรอบอาคารและชายคารอบอาคาร								
	- ติดตั้งประตูเหล็กบานม้วน ขนาด 5.00 x 4.00 ม.	4.000	ชุด	18,933.00	75,732.00	0.00	0.00	75,732.00	
	- ติดตั้งประตูเหล็กบานม้วน ขนาด 2.275 x 4.00 ม.	1.000	ชุด	17,266.00	17,266.00	0.00	0.00	17,266.00	
	- ติดตั้งเบาะหุ้มเสาปูน ขนาด 40x20x40 ซม.สูง 2 ม.	18.000	ชุด	4,500.00	81,000.00	0.00	0.00	81,000.00	

## แบบแสดงรายการ ปริมาณงาน และราคา

หน่วย : บาท

ลำดับที่	รายการ	จำนวน	หน่วย	ค่าวัสดุ		ค่าแรงงาน		รวมค่าวัสดุ และแรงงาน	หมายเหตุ
				ราคาต่อหน่วย	จำนวนเงิน	ราคาต่อหน่วย	จำนวนเงิน		
	<b>งานโครงสร้างพื้น ค.ส.ล.</b>								
	- หินคลุก	240.000	ลบ.ม.	500.00	120,000.00	121.00	29,040.00	149,040.00	
	- ทรายหยาบ	40.000	ลบ.ม.	410.00	16,400.00	121.00	4,840.00	21,240.00	
	- คอนกรีต 240 KSC.	96.000	ลบ.ม.	2,470.60	237,177.60	421.00	40,416.00	277,593.60	
	- ตระแกรง wise mesh 4 มม.@ 0.20 ม.	800.000	ตร.ม.	33.00	26,400.00	6.00	4,800.00	31,200.00	
	<b>งานพื้น PU พร้อมตีเส้นสนามกีฬา</b>								
	- พื้น PUหนา 3 มม.	800.000	ตร.ม.	735.00	588,000.00	40.00	32,000.00	620,000.00	
	- ตีเส้นสนามกีฬาตามมาตรฐาน	22.000	ตร.ม.	228.00	5,016.00	31.00	682.00	5,698.00	
	<b>งานทาสี</b>								
	- ทาสีโครงสร้างหลังคา	582.000	ตร.ม.	62.00	36,084.00	36.00	20,952.00	57,036.00	
	- ทาสีผนังปูนเก่า ทาภายนอก	1,490.000	ตร.ม.	40.00	59,600.00	35.00	52,150.00	111,750.00	
	- ทาสีผนังปูนเก่า ทาภายใน	1,490.000	ตร.ม.	35.00	52,150.00	31.00	46,190.00	98,340.00	
	<b>รวมค่างานสถาปัตยกรรม</b>	-	-	59,863.43	1,803,853.47	6,005.00	454,610.45	2,258,463.92	

## แบบแสดงรายการ ปริมาณงาน และราคา

หน่วย : บาท

ลำดับที่	รายการ	จำนวน	หน่วย	ค่าวัสดุ		ค่าแรงงาน		รวมค่าวัสดุ และแรงงาน	หมายเหตุ
				ราคาต่อหน่วย	จำนวนเงิน	ราคาต่อหน่วย	จำนวนเงิน		
2	งานระบบไฟฟ้า และระบบสื่อสาร								
	- ตู้โหลดเซ็นเตอร์แบบเมนเบรกเกอร์ 100A 3P 4 สาย ขนาด 24ช่อง	1.000	ชุด	9,877.00	9,877.00	1,200.00	1,200.00	11,077.00	
	- สายไฟฟ้า THW ขนาด 1x16 Sq.mm	25.000	ม.	78.35	1,958.75	21.00	525.00	2,483.75	
	- สายไฟฟ้า THW ขนาด 1x4 Sq.mm	190.000	ม.	19.37	3,680.30	10.00	1,900.00	5,580.30	
	- สายไฟฟ้า THW ขนาด 1x2.5 Sq.mm	262.000	ม.	13.30	3,484.60	7.00	1,834.00	5,318.60	
	- ท่อ PVC สีเหลือง3/4" สำหรับร้อยสายไฟ	477.000	ม.	18.75	8,943.75	0.00	0.00	8,943.75	
	- ติดตั้งคอมไฟสปอร์ตไลท์	16.000	ชุด	1,799.00	28,784.00	345.00	5,520.00	34,304.00	
	- เตำรับปลั๊กคู่พร้อมหน้ากากและกล่องลอย	32.000	ชุด	170.00	5,440.00	90.00	2,880.00	8,320.00	
	- Ground Rod 5/8 ยาว 2.4ม. พร้อมอุปกรณ์ จับยึด	1.000	ชุด	3,580.00	3,580.00	0.00	0.00	3,580.00	
	รวมค่างานระบบไฟฟ้า และระบบสื่อสาร	-	-	15,555.77	65,748.40	1,673.00	13,859.00	79,607.40	
รวมค่าวัสดุ และแรงงาน								2,338,071.32	



แบบแสดงรายการ ปริมาณงาน และราคา

หน่วย : บาท

ลำดับที่	รายการ	จำนวน	หน่วย	ค่าวัสดุ		ค่าแรงงาน		รวมค่าวัสดุ และแรงงาน	หมายเหตุ
				ราคาต่อหน่วย	จำนวนเงิน	ราคาต่อหน่วย	จำนวนเงิน		
1	พัฒนแบบโคจรติดผนัง ขนาด 16 นิ้ว								
	1.1 พัฒนแบบโคจรติดผนังขนาด16นิ้ว	18.000	เครื่อง	1,795.00		0.00	0.00	32,310.00	
	รวมค่าพัฒนแบบโคจรติดผนัง ขนาด 16 นิ้ว	-	-	1,795.00	32,310.00	0.00	0.00	32,310.00	
รวมค่าวัสดุ และแรงงาน									

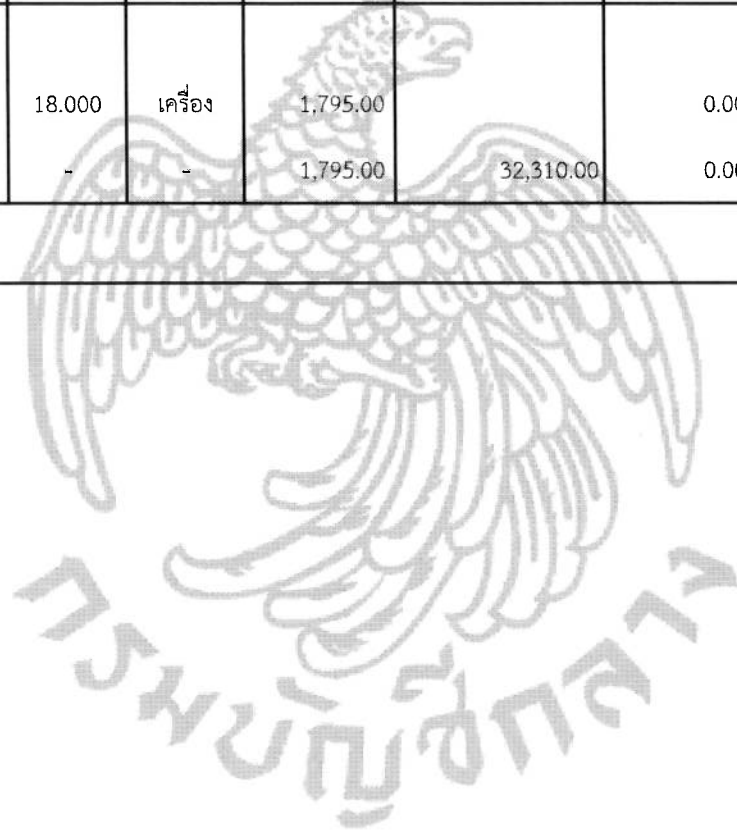

**แบบสรุปรวมค่าใช้จ่ายพิเศษตามข้อกำหนดและค่าใช้จ่ายอื่นที่จำเป็นต้องมี  
งานก่อสร้างอาคาร**

ชื่อโครงการ/งานก่อสร้าง	ประกวดราคาจ้างก่อสร้างโครงการปรับปรุงอาคารอเนกประสงค์ โรงเรียนมัธยมศึกษาเทศบาลเมืองปทุมธานี ด้วยวิธีประกวดราคาอิเล็กทรอนิกส์ (e-bidding) / โครงการปรับปรุงอาคารอเนกประสงค์ โรงเรียนมัธยมศึกษาเทศบาลเมืองปทุมธานีโครงการปรับปรุงอาคารอเนกประสงค์ โรงเรียนมัธยมศึกษาเทศบาลเมืองปทุมธานี				
สถานที่ก่อสร้าง ตำบล	บางปรอก	อำเภอ	เมืองปทุมธานี	จังหวัด	ปทุมธานี
				แบบเลขที่	25/2568
หน่วยงานเจ้าของโครงการ/งานก่อสร้าง	เทศบาลเมืองปทุมธานี / เทศบาลเมืองปทุมธานี				
คำนวณราคากลางโดย	คณะกรรมการกำหนดราคากลาง				
	เมื่อวันที่ 15 พฤษภาคม 2569				

หน่วย : บาท

ลำดับที่	รายการ	จำนวน	หน่วย	ค่าใช้จ่ายรวม (ค่าก่อสร้าง)	หมายเหตุ
1	งานจัดทำน้ํงร้าน	1.000	แห่ง	43,000.00	
	<b>รวมค่าใช้จ่ายพิเศษตามข้อกำหนดฯ ทุกรายการ</b>			<b>43,000.00</b>	

**แบบแสดงการคำนวณและเหตุผลความจำเป็น  
สำหรับค่าใช้จ่ายพิเศษตามข้อกำหนดฯ**

รายการ	งานจัดทำนั้งร้าน				
ชื่อโครงการ/งานก่อสร้าง	ประกวดราคาจ้างก่อสร้างโครงการปรับปรุงอาคารอเนกประสงค์ โรงเรียนมัธยมศึกษาเทศบาลเมืองปทุมธานี ด้วยวิธีประกวดราคาอิเล็กทรอนิกส์ (e-bidding) / โครงการปรับปรุงอาคารอเนกประสงค์ โรงเรียนมัธยมศึกษาเทศบาลเมืองปทุมธานีโครงการปรับปรุงอาคารอเนกประสงค์ โรงเรียนมัธยมศึกษาเทศบาลเมืองปทุมธานี				
สถานที่ก่อสร้าง	ตำบล บางปรอก	อำเภอ	เมืองปทุมธานี	จังหวัด	ปทุมธานี
					แบบเลขที่ 25/2568
หน่วยงานเจ้าของโครงการ/งานก่อสร้าง	เทศบาลเมืองปทุมธานี / เทศบาลเมืองปทุมธานี				
คำนวณราคากลางโดย	คณะกรรมการกำหนดราคากลาง	เมื่อวันที่	15 พฤษภาคม 2569		

**1. เหตุผลและความจำเป็นที่ต้องมีค่าใช้จ่ายพิเศษตามข้อกำหนดฯ รายการนี้**

เนื่องจากพื้นที่ที่ปรับปรุงมีงานทาสีอาคารที่มีความสูงมากกว่า 8.00 เมตร เพื่อความสะดวกต่อการปฏิบัติงานรื้ออาคาร จึงจำเป็นต้องติดตั้งนั่งร้านโดยรอบอาคาร

**2. รายละเอียดการคำนวณ**

หน่วย : บาท

ที่	รายการค่าใช้จ่าย	จำนวน	หมายเหตุ
1	ค่าเช่านั่งร้าน 1 เดือน คิดระยะเวลาให้ 30 % 1,184 ชุด = 43,000 บาท	43,000.00	
	<b>รวมค่าใช้จ่าย</b>	<b>43,000.00</b>	
	<b>ภาษีมูลค่าเพิ่ม</b>	<b>0.00</b>	
	<b>ค่าใช้จ่ายรวมภาษีมูลค่าเพิ่ม</b>	<b>43,000.00</b>	

## แบบสรุปค่าก่อสร้าง

กลุ่มงาน/งาน	โครงการปรับปรุงทางอาคารเอนกประสงค์		
ชื่อโครงการ/งานก่อสร้าง	ประกวดราคาจ้างก่อสร้างโครงการปรับปรุงอาคารเอนกประสงค์ โรงเรียนมัธยมศึกษาเทศบาลเมืองปทุมธานี ด้วยวิธีประกวดราคาอิเล็กทรอนิกส์ (e-		
สถานที่ก่อสร้าง	bidding)/โครงการปรับปรุงอาคารเอนกประสงค์ โรงเรียนมัธยมศึกษาเทศบาลเมืองปทุมธานีโครงการปรับปรุงอาคารเอนกประสงค์ โรงเรียนมัธยมศึกษาเทศบาลเมืองปทุมธานี ตำบล บางปรอก อำเภอ เมืองปทุมธานี จังหวัด ปทุมธานี		
แบบเลขที่	25/2568		
หน่วยงานเจ้าของโครงการ/งานก่อสร้าง	เทศบาลเมืองปทุมธานี / เทศบาลเมืองปทุมธานี		
แบบ ปร. 4 ที่แนบ	มีจำนวน	5	หน้า
คำนวณราคากลาง	เมื่อวันที่	15 พฤษภาคม 2569	

หน่วย : บาท

ลำดับที่	รายงาน	ค่างานต้นทุน	Factor F	ค่าก่อสร้าง	หมายเหตุ
1	โครงการปรับปรุงทางอาคารเอนกประสงค์	2,338,071.32	1.3047	3,050,481.65	
				รวมค่าก่อสร้าง	3,050,481.65

ขนาดหรือเนื้อที่อาคารจำนวน      บาท/ตารางเมตร

หมายเหตุ : แสดงแบบสรุปค่าก่อสร้าง รวม      3,050,481.65      บาท ต่อ 1 หน่วย

กลุ่มงาน/งาน	โครงการปรับปรุงทางอาคารเอนกประสงค์
ชื่อโครงการ/งานก่อสร้าง	ประกวดราคาจ้างก่อสร้างโครงการปรับปรุงอาคารเอนกประสงค์ โรงเรียนมัธยมศึกษาเทศบาลเมืองปทุมธานี ด้วยวิธีประกวดราคาอิเล็กทรอนิกส์ (e-bidding)/โครงการปรับปรุงอาคารเอนกประสงค์ โรงเรียนมัธยมศึกษาเทศบาลเมืองปทุมธานีโครงการปรับปรุงอาคารเอนกประสงค์ โรงเรียนมัธยมศึกษาเทศบาลเมืองปทุมธานี
สถานที่ก่อสร้าง	ตำบล บางปรอก อำเภอ เมืองปทุมธานี จังหวัด ปทุมธานี
แบบเลขที่	25/2568
หน่วยงานเจ้าของโครงการ/งานก่อสร้าง	เทศบาลเมืองปทุมธานี / เทศบาลเมืองปทุมธานี
แบบ พร. 4	ที่แนบ มีจำนวน 5 หน้า
คำนวณราคากลาง	เมื่อวันที่ 15 พฤษภาคม 2569

หน่วย : บาท

ลำดับที่	รายงาน	ค่างานต้นทุน	Factor F	ค่าก่อสร้าง	หมายเหตุ
	เงื่อนไขการใช้ตาราง Factor F				
	เงินล่วงหน้าจ่าย 0 %				
	เงินประกันผลงานหัก 0 %				
	ดอกเบี้ยเงินกู้ 7 %				
	ภาษีมูลค่าเพิ่ม 7 %				
			รวมค่าก่อสร้าง	3,050,481.65	

ขนาดหรือเนื้อที่อาคารจำนวน บาท/ตารางเมตร

หมายเหตุ : แสดงแบบสรุปค่าก่อสร้าง รวม 3,050,481.65 บาท ต่อ 1 หน่วย

ปฎิวัติ ขวัญตา

19 พฤษภาคม 2569 10:09:38

หน้า 2 จาก 2

## แบบสรุปค่าก่อสร้าง

ชื่อโครงการ/งานก่อสร้าง	ประกวดราคาจ้างก่อสร้างโครงการปรับปรุงอาคารอเนกประสงค์ โรงเรียนมัธยมศึกษาเทศบาลเมืองปทุมธานี ด้วยวิธีประกวดราคาอิเล็กทรอนิกส์ (e-		
สถานที่ก่อสร้าง	bidding)/โครงการปรับปรุงอาคารอเนกประสงค์ โรงเรียนมัธยมศึกษาเทศบาลเมืองปทุมธานีโครงการปรับปรุงอาคารอเนกประสงค์ โรงเรียนมัธยมศึกษาเทศบาลเมืองปทุมธานี		
แบบเลขที่	25/2568		
หน่วยงานเจ้าของโครงการ/งานก่อสร้าง	เทศบาลเมืองปทุมธานี / เทศบาลเมืองปทุมธานี		
แบบ ปร. 4 ที่แนบ	มีจำนวน	5	หน้า
คำนวณราคากลาง	เมื่อวันที่	15 พฤษภาคม 2569	



ปฎิวัติ ขวัญตา  
( ปฎิวัติ ขวัญตา )

ประธานกรรมการกำหนดราคากลาง

ธีรรุฒิ ชูภักดี  
( ธีรรุฒิ ชูภักดี )

กรรมการกำหนดราคากลาง

เนลินญาน์ ตันติกรเมธาพัชร  
( เนลินญาน์ ตันติกรเมธาพัชร )  
กรรมการกำหนดราคากลาง

ปฎิวัติ ขวัญตา

19 พฤษภาคม 2569 10:09:38

## แบบสรุปค่าครุภัณฑ์จัดซื้อ

กลุ่มงาน/งาน	งานครุภัณฑ์จัดซื้อ					
ชื่อโครงการ/งานก่อสร้าง	ประกวดราคาจ้างก่อสร้างโครงการปรับปรุงอาคารอเนกประสงค์ โรงเรียนมัธยมศึกษาเทศบาลเมืองปทุมธานี ด้วยวิธีประกวดราคาอิเล็กทรอนิกส์ (e-bidding) / โครงการปรับปรุงอาคารอเนกประสงค์ โรงเรียนมัธยมศึกษาเทศบาลเมืองปทุมธานีโครงการปรับปรุงอาคารอเนกประสงค์ โรงเรียนมัธยมศึกษาเทศบาลเมืองปทุมธานี					
สถานที่ก่อสร้าง	ตำบล	บางปรอก	อำเภอ	เมืองปทุมธานี	จังหวัด	ปทุมธานี
แบบเลขที่	25/2568					
หน่วยงานเจ้าของโครงการ/งานก่อสร้าง	เทศบาลเมืองปทุมธานี / เทศบาลเมืองปทุมธานี					
คำนวณราคากลาง เมื่อวันที่	15 พฤษภาคม 2569					

หน่วย : บาท

ลำดับที่	รายงาน	ค่างาน	ภาษีมูลค่าเพิ่ม	ค่าก่อสร้าง	หมายเหตุ
1	พัฒลมแบบโครตติตตมั่ง ขนาด 16 นิ้ว	32,310.00	0.00	32,310.00	
รวมค่าก่อสร้าง				32,310.00	

## แบบสรุปค่าครุภัณฑ์จัดซื้อ

ชื่อโครงการ/งานก่อสร้าง	ประกวดราคาจ้างก่อสร้างโครงการปรับปรุงอาคารอเนกประสงค์ โรงเรียนมัธยมศึกษาเทศบาลเมืองปทุมธานี ด้วยวิธีประกวดราคาอิเล็กทรอนิกส์ (e-bidding)/โครงการปรับปรุงอาคารอเนกประสงค์ โรงเรียนมัธยมศึกษาเทศบาลเมืองปทุมธานีโครงการปรับปรุงอาคารอเนกประสงค์ โรงเรียนมัธยมศึกษาเทศบาลเมืองปทุมธานี					
สถานที่ก่อสร้าง	ตำบล	บางปรอก	อำเภอ	เมืองปทุมธานี	จังหวัด	ปทุมธานี
แบบเลขที่	25/2568					
หน่วยงานเจ้าของโครงการ/งานก่อสร้าง	เทศบาลเมืองปทุมธานี / เทศบาลเมืองปทุมธานี					
แบบ ปร. 4	ที่แนบ	มีจำนวน	5	หน้า		
คำนวณราคากลาง	เมื่อวันที่	15 พฤษภาคม 2569				

ปฏิวัติ ชวัญตา

( ปฏิวัติ ชวัญตา )

ประธานกรรมการกำหนดราคากลาง

ธีรวุฒิ ชูภักดี

( ธีรวุฒิ ชูภักดี )

กรรมการกำหนดราคากลาง

เนลินญาน์ ตันติกรเมธาพัชร  
 ( เนลินญาน์ ตันติกรเมธาพัชร )  
 กรรมการกำหนดราคากลาง

ปฏิวัติ ชวัญตา

19 พฤษภาคม 2569 10:09:38

## แบบสรุปราคากลางงานก่อสร้างอาคาร

ชื่อโครงการ/งานก่อสร้าง ประกวราคาจ้างก่อสร้างโครงการปรับปรุงอาคารอเนกประสงค์ โรงเรียนมัธยมศึกษาเทศบาลเมืองปทุมธานี ด้วยวิธีประกวดราคาอิเล็กทรอนิกส์ (e-bidding)/โครงการปรับปรุงอาคารอเนกประสงค์ โรงเรียนมัธยมศึกษาเทศบาลเมืองปทุมธานีโครงการปรับปรุงอาคารอเนกประสงค์ โรงเรียนมัธยมศึกษาเทศบาลเมืองปทุมธานี

สถานที่ก่อสร้าง ตำบล บางปรอก อำเภอ เมืองปทุมธานี จังหวัด ปทุมธานี

แบบเลขที่ 25/2568

หน่วยงานเจ้าของโครงการ/งานก่อสร้าง เทศบาลเมืองปทุมธานี เทศบาลเมืองปทุมธานี

แบบ ปร. 4 และ ปร. 5 ที่แนบ มีจำนวน 3 ชุด

คำนวณราคากลาง เมื่อวันที่ 15 พฤษภาคม 2569

หน่วย : บาท

ลำดับที่	รายงาน	ค่าก่อสร้าง	หมายเหตุ
1	โครงการปรับปรุงทางอาคารอเนกประสงค์ จำนวน 1.000 หลังละ 3,050,481.65 บาท	3,050,481.65	
2	งานอาคาร : งานครุภัณฑ์จัดซื้อ	32,310.00	
3	งานอาคาร : ค่าใช้จ่ายพิเศษตามข้อกำหนดฯ	43,000.00	
สรุป	ราคากลาง ราคากลาง (..... สามล้านหนึ่งแสนสองหมื่นห้าพันเจ็ดร้อยเก้าสิบเอ็ดบาทหกสิบห้าสตางค์ .....)	3,125,791.65	

## แบบสรุปค่าก่อสร้าง

ชื่อโครงการ/งานก่อสร้าง	ประกวดราคาจ้างก่อสร้างโครงการปรับปรุงอาคารอเนกประสงค์ โรงเรียนมัธยมศึกษาเทศบาลเมืองปทุมธานี ด้วยวิธีประกวดราคาอิเล็กทรอนิกส์ (e-bidding)/โครงการปรับปรุงอาคารอเนกประสงค์ โรงเรียนมัธยมศึกษาเทศบาลเมืองปทุมธานีโครงการปรับปรุงอาคารอเนกประสงค์ โรงเรียนมัธยมศึกษาเทศบาลเมืองปทุมธานี					
สถานที่ก่อสร้าง	ตำบล	บางปรอก	อำเภอ	เมืองปทุมธานี	จังหวัด	ปทุมธานี
แบบเลขที่	25/2568					
หน่วยงานเจ้าของโครงการ/งานก่อสร้าง	เทศบาลเมืองปทุมธานี / เทศบาลเมืองปทุมธานี					
แบบ ปร. 4 และ ปร. 5 ที่แนบ	มีจำนวน		ชุด			
คำนวณราคากลาง	เมื่อวันที่ 15 พฤษภาคม 2569					

ปฏิวัติ ขวัญตา  
( ปฏิวัติ ขวัญตา )  
ประธานกรรมการกำหนดราคากลาง

เนลินญาณ์ ดันติกรเมธาพัชร  
( เนลินญาณ์ ดันติกรเมธาพัชร )  
กรรมการกำหนดราคากลาง

ธีรวุฒิ ชูภักดี  
( ธีรวุฒิ ชูภักดี )  
กรรมการกำหนดราคากลาง

โครงการปรับปรุงอาคารอเนกประสงค์ โรงเรียนมัธยมศึกษาเทศบาลเมืองปทุมธานี

**โครงการปรับปรุงอาคารอเนกประสงค์ โรงเรียนมัธยมศึกษาเทศบาลเมืองปทุมธานี**  
**สถานที่ก่อสร้าง**

บริเวณ โรงเรียนมัธยมศึกษาเทศบาลเมืองปทุมธานี ตำบลบางปรอก อำเภอเมืองปทุมธานี จังหวัดปทุมธานี  
**ขอบเขตงานก่อสร้างงาน**

ปรับปรุงอาคารอเนกประสงค์ โรงเรียนมัธยมศึกษาเทศบาลเมืองปทุมธานี จำนวน 1 หลัง  
(อ้างอิงแบบ สำนักบริหารการศึกษาท้องถิ่นกรมปกครอง กระทรวงมหาดไทย แบบอาคารอเนกประสงค์ขนาดเล็ก รหัส สน.ศท. ชั้นลอย (ปรับปรุง 2545) ดังนี้)

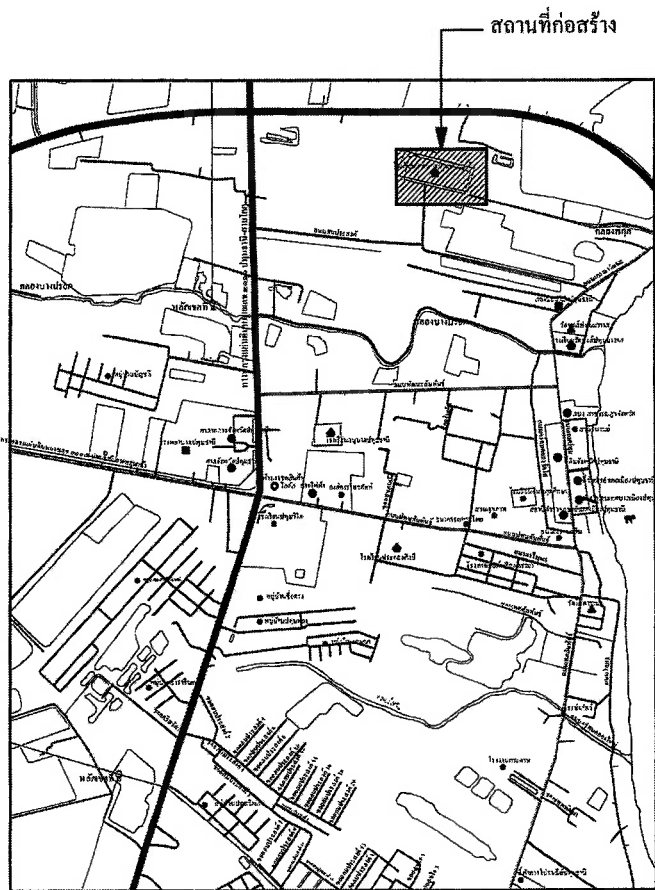

แผนที่สังเขป



NTS.

1. งานรีดลอนเวที พร้อมชนทึ่ง
2. งานรีดตะแกรงเหล็กกันลูกฟุตบอล
3. รื้อผนังบานเกล็ด โปรังแสง โครงเหล็กเดิม
4. รื้อประตูบานเหล็ก 14 ม้วน
5. ก่อผนังอิฐมวลเบาพร้อมฉาบเรียบ (ทาสี) ทั้ง 2 ด้าน (ผ1)
6. ก่อผนังบล็อกแก้ว ขนาด 24x24x8 ซม. จำนวน 3 แถว (ผ1)
7. ติดตั้งตะแกรงเหล็กกันลูกฟุตบอล ขนาด 2.30 ม. สูง 3.45 ม. พร้อมประตูเปิด-ปิด จำนวน 2 ชุด
8. ติดตั้งแผงบานเกล็ด โปรังแสง (โครงเหล็กเดิม)
9. ติดตั้งประตูเหล็กบานม้วน ขนาด 2.30x4.00 ม. จำนวน 1 ชุด และ 5.00x4.00 ม. จำนวน 4 ชุด
10. ติดตั้งโคมไฟ LED สปอร์ตไลท์ 150 w. จำนวน 16 โคม พร้อมเดินสายไฟ
11. ติดตั้งพัดลม โจร 16" จำนวน 18 ตัว พร้อมเดินสายไฟ
12. ติดตั้งเคเบิลทีวีพร้อมกล่อง และกล่องลอย จำนวน 32 ชุด พร้อมเดินสายไฟ
13. ติดตั้งตู้เหล็กเซินเตอร์พร้อมเบรกเกอร์ จำนวน 1 ตู้ พร้อมเดินสายไฟ
14. เทพื้นคอนกรีต ขนาด 20x40 ม. หน้า 0.12 ม. หรือพื้นที่ไม่น้อยกว่า 800 ตร.ม.
15. ปูพื้น PU หน้า 3 มม. ขนาด 20x40 ม. หรือพื้นที่ไม่น้อยกว่า 800 ตร.ม.
16. ทาสี โครงเหล็กหลังคาเดิม รวมทั้งราวกันตกบันได
17. ทาสีผนังอาคารอเนกประสงค์ ภายในและภายนอกทั้งหมด
18. ติดตั้งตะขากันนกรอบอาคาร กว้าง 5.00 ม. สูง 4.00 ม. จำนวน 14 ช่อง
19. ติดตั้งตะขากันนกบริเวณแนวชายหลังคาอาคาร กว้าง 1.50 ม. ยาว 45.00 ม. จำนวน 2 ด้าน
20. ติดตั้งสนามกัฬาตามมาตรฐาน สนามฟุตบอล, ตะกร้อ, วอลเลย์, บาส, แบด จำนวน 5 สนาม
21. ติดตั้งนมกั้นกระแทกหัวเสา ขนาด 0.40x0.20x0.40 ม. สูง 2.00 ม. จำนวน 18 ชุด

**รายการประกอบแบบ**

1. ผู้ควบคุมงานและผู้รับจ้างต้องตรวจสอบแนวเขตก่อสร้าง หากมีปัญหาใดให้แจ้งคณะกรรมการตรวจรับพัสดุ
2. ถ้ามีเหตุอันจำเป็นในการเปลี่ยนแปลงตำแหน่งในการก่อสร้าง ให้ปฏิบัติตามสภาพความเหมาะสมของภูมิประเทศโดยให้อยู่ในดุลยพินิจของผู้ควบคุมงานและเสนอคณะกรรมการตรวจการจ้างพิจารณา
3. ในการก่อสร้าง จะยึดถือแบบแปลนรายการก่อสร้างในแบบเป็นหลัก โดยไม่ขัดกับสัญญาจ้างฯ ในกรณีที่ไม่สามารถก่อสร้างโดยมีเงื่อนไขครบตามแบบหรือสัญญาจ้าง ผู้จ้างขอสงวนสิทธิในการหักเงินค่าจ้างตามที่กำหนดตามค่างานที่ขาด โดยพิจารณาในสัญญาจ้างประกอบ ผู้ควบคุมงานต้องตรวจสอบปริมาณวัสดุในสัญญาจ้างว่าถูกต้องตามการก่อสร้างจริง ทั้งนี้ต้องไม่ให้อาคารเสียหายประ โยชน์
4. รายละเอียดการก่อสร้าง อาจเปลี่ยนแปลงได้เพื่อให้เหมาะสมกับสภาพพื้นที่และถูกต้องตามหลักวิชาช่างที่ดี ทั้งนี้ปริมาณงานไม่น้อยกว่าเดิมให้อยู่ในดุลยพินิจของผู้ควบคุมงานและผ่านความเห็นชอบจากคณะกรรมการตรวจการจ้าง
5. กรณีงานหรือสิ่งก่อสร้างเดิม เสียวัสดุที่เหลือใช้ ผู้รับจ้างจะต้องนำไปกองเก็บ ณ สถานที่ที่ผู้ควบคุมงานหรือคณะกรรมการตรวจรับพัสดุกำหนด
6. หากแบบแปลนและรายการก่อสร้าง ใดมีข้อขัดแย้งกัน หรือมีปัญหาอุปสรรคต่าง ๆ ไม่ว่าจะกรณีใด ผู้จ้างขอสงวนสิทธิในการแก้ไขปรับปรุงแบบแปลนเพิ่มเติม ทั้งนี้ให้ยึดหลักความมั่นคงแข็งแรง ความสะดวกปลอดภัย ทั้งนี้ต้องไม่ให้อาคารเสียหายประ โยชน์
7. คอนกรีต โครงสร้าง ใช้คอนกรีตรับกำลังอัดของแห่งทรงลูกบาศก์ คอนกรีตที่อายุ 28 วัน ค่าลึงไม่น้อยกว่า 240 Ksc.
8. กรณีผู้รับจ้างดำเนินการก่อสร้าง และเป็นเหตุให้พื้นเดิมหรือสิ่งอันใดที่มีอยู่เดิมเกิดความเสียหาย ผู้รับจ้างต้องทำการซ่อมแซมกลับคืนสภาพเดิม
9. เมื่องานก่อสร้างแล้วเสร็จ ให้ผู้รับจ้างทำความสะอาดสถานที่ก่อสร้างให้เรียบร้อย ก่อนจะดำเนินการส่งมอบงาน



สำนักงานเทศบาลเมืองปทุมธานี	
แสดงแบบ	
โครงการปรับปรุงอาคารอเนกประสงค์ โรงเรียนมัธยมศึกษาเทศบาลเมืองปทุมธานี	
เขียนแบบ	
นาง. ธิชาณี (นายธีระศักดิ์ แก้วพร) ผู้ช่วยช่างเขียนแบบ	
สำรวจ	
(นายรัฐวิทย์ ชูศักดิ์) นายช่างโยธาปฏิบัติงาน	
ออกแบบ	
(นายชวาท ชินทรัพย์หอม) วิศวกรโยธาปฏิบัติงาน	
ตรวจ	
(นายปฏิวัติ ขวัญตา) ผู้อำนวยการกองช่าง	
เห็นชอบ	
ว่าที่รองอธิบดี (นายศักดิ์ ชูสว่าง) ปลัดเทศบาลเมืองปทุมธานี	
อนุมัติ	
ทศ.ศ. (นางสาวศิริ หาดขุยสี) นายกเทศมนตรีเมืองปทุมธานี	
มาตราส่วน	
ใช้ค่าตัวเลขที่กำกับให้เท่านั้น ห้ามคัดลอกแบบ	
แบบเลขที่	
36/2568	
แผ่นที่	จำนวน
1	9



สำนักงานเทศบาลเมืองปทุมธานี

แสดงแบบ  
โครงการปรับปรุงอาคารอเนกประสงค์  
โรงเรียนมัธยมศึกษาเทศบาลเมืองปทุมธานี

เขียนแบบ  
พร.อ.ส.อ.  
(นายพีระศักดิ์ แก้วพร)  
ผู้อำนวยการช่างเขียนแบบ

สำรวจ  
นายวิชาญ ชูศักดิ์  
นายช่างโยธาปฏิบัติงาน

ออกแบบ  
(นายฐานาท จันทร์หอม)  
วิศวกรโยธาปฏิบัติงาน

ตรวจ

ตรวจ  
(นายปฏิวัติ ขวัญตา)  
ผู้อำนวยการกองช่าง

เห็นชอบ  
ว่าที่ร้อยตรี  
(นายศักดิ์ ชูสว่าง)  
ปลัดเทศบาลเมืองปทุมธานี

อนุมัติ  
พล.ต.ท.  
(นายวิชาญ ชูศักดิ์)  
นายกเทศมนตรีเมืองปทุมธานี

มาตรฐาน  
ใช้ค่าตัวลงที่คำนวณไว้เท่านั้น  
ห้ามวัดจากแบบ

แบบเลขที่  
36/2568

แผ่นที่

จำนวน

2

9

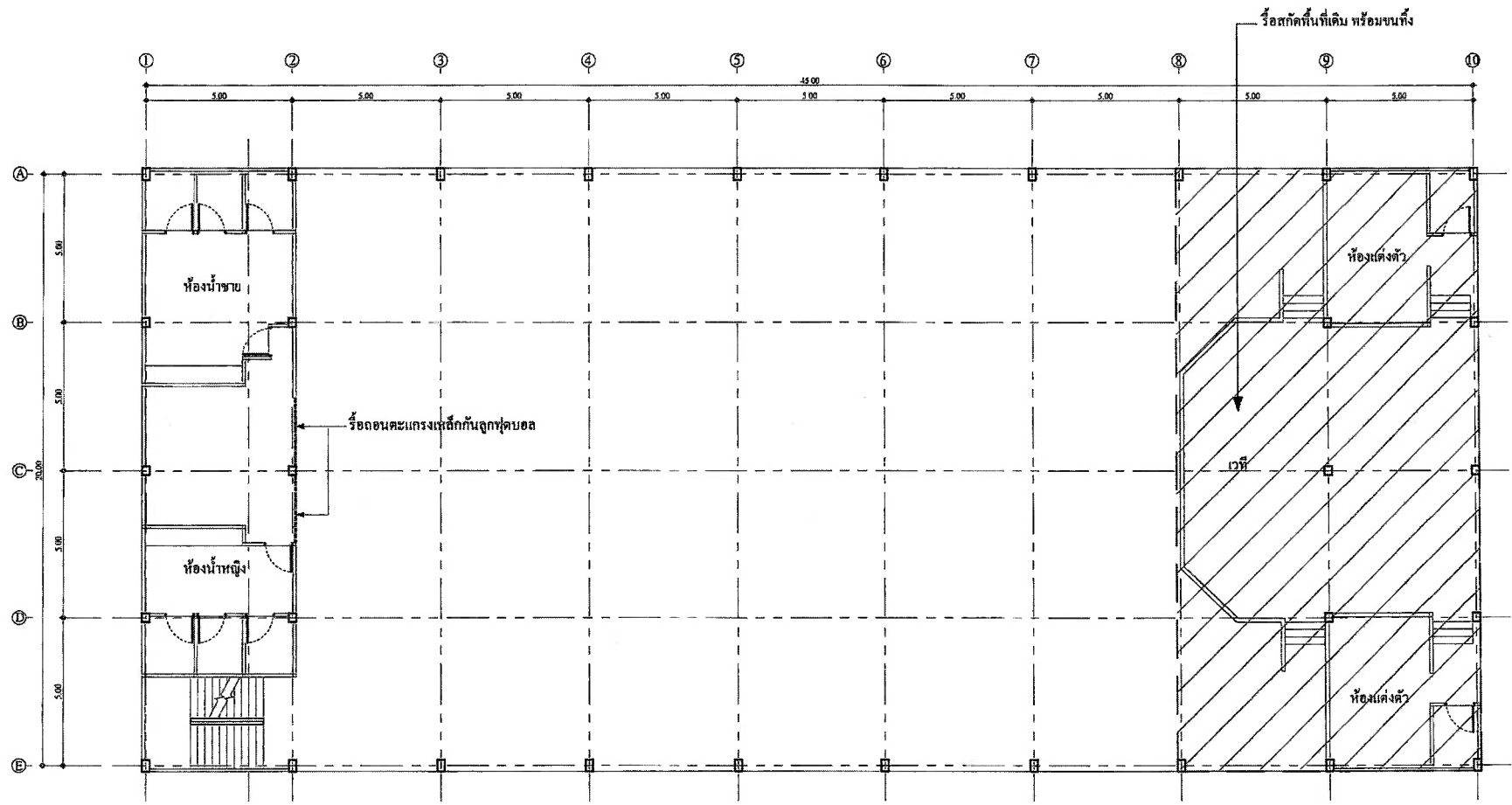

แปลน อาคารอเนกประสงค์  
Scale 1:150



สำนักงานเทศบาลเมืองปทุมธานี

แสดงแบบ

โครงการปรับปรุงอาคารอเนกประสงค์  
โรงเรียนมัธยมศึกษาเทศบาลเมืองปทุมธานี

เขียนแบบ

พร-ดิภา

(นายพีระศักดิ์ แพ้ทร)  
ผู้ช่วยเจ้าหน้าเขียนแบบ

สำรวจ

สมิ

(นายธีรวัฒน์ ชูศักดิ์)  
นายช่างโยธาปฏิบัติงาน

ออกแบบ

(นายสุวภาภ ชัยพรหมอม)  
วิศวกรโยธาปฏิบัติงาน

ตรวจ

(นายอภิชาติ ชวัญตา)  
ผู้อำนวยการกองช่าง

ตรวจ

(นายพีระศักดิ์ ชวัญตา)  
ผู้อำนวยการกองช่าง

เห็นชอบ

ว่าที่ร้อยตรี  
(นายศักดิ์ ชูสว่าง)  
ปลัดเทศบาลเมืองปทุมธานี

อนุมัติ

ทส.ค.ค.  
(นายพีระศักดิ์ นายชวัญตา)  
นายกเทศมนตรีเมืองปทุมธานี

มาตรฐาน

ใช้ค่าตัวเลขที่กำหนดไว้เท่านั้น  
ห้ามคัดลอกแบบ

แบบเลขที่

36/2568

แผ่นที่

3

จำนวน

9

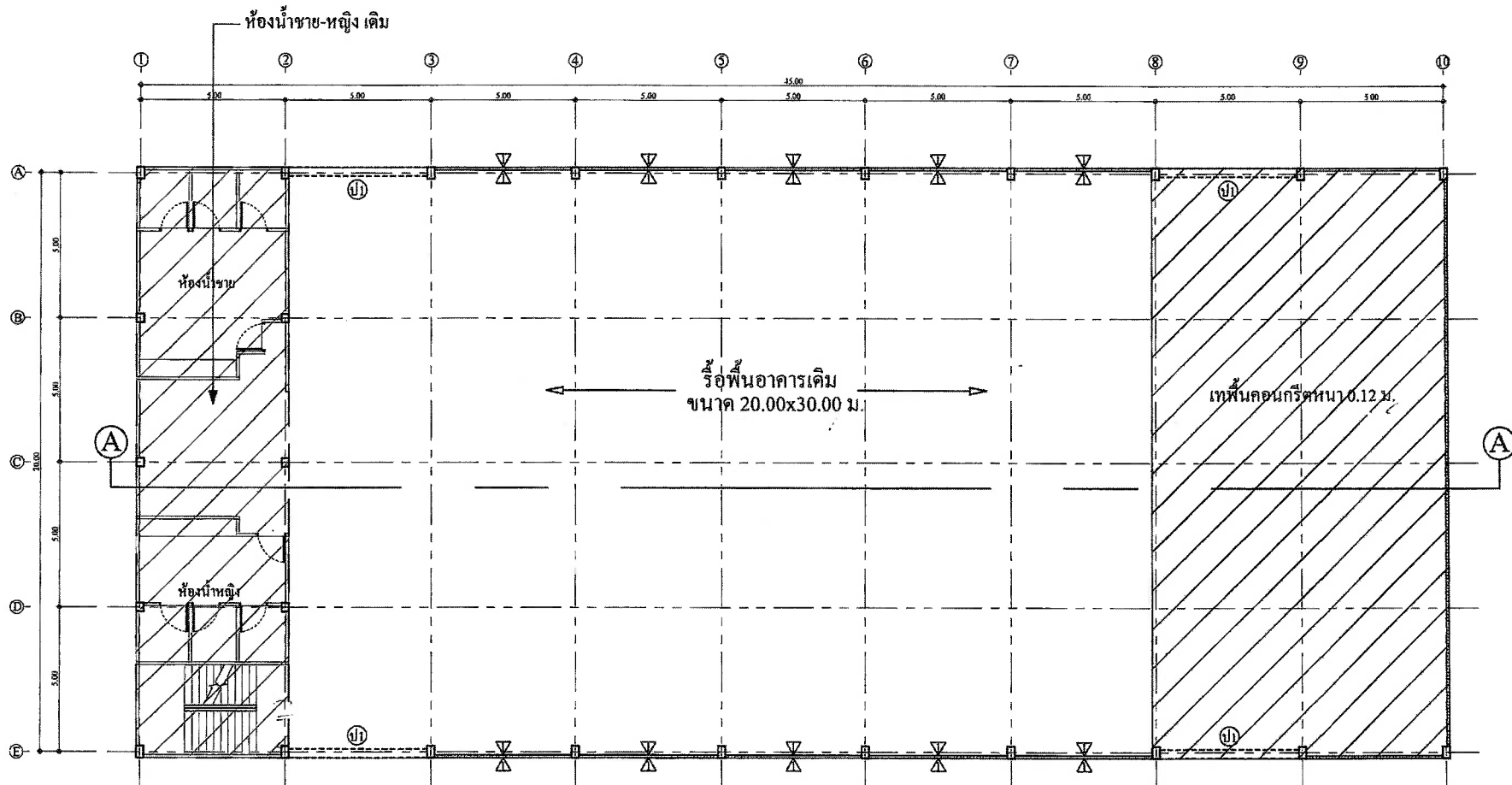

แปลน เทพื้นคอนกรีต  
Scale 1:150



สำนักงานเทศบาลเมืองปทุมธานี

แสดงแบบ

โครงการปรับปรุงอาคารอนุประสงค์  
โรงเรียนเมืองศึกษาเทศบาลเมืองปทุมธานี

เขียนแบบ

*Signature*

(นายธีระศักดิ์ แก้วเพชร)  
ผู้ชำนาญช่างเขียนแบบ

สำรวจ

*Signature*

(นายธีรวัฒน์ ชูศักดิ์)  
นายช่างโอบายภูมิศึกษา

ออกแบบ

*Signature*

(นายอนุชากร จันทร์ทอง)  
วิศวกรโอบายภูมิศึกษา

ตรวจ

*Signature*

(นายปฏิวัติ ขวัญตา)  
ผู้อำนวยการกองช่าง

เห็นชอบ

*Signature*

ว่าที่ร้อยตรี  
(ทนายศักดิ์ ชูสว่าง)  
ปลัดเทศบาลเมืองปทุมธานี

อนุมัติ

*Signature*

พล.ต.ต.  
(นายธีรวัฒน์ หาญสวัสดิ์)  
นายกเทศมนตรีเมืองปทุมธานี

มาตรการส่วน

ใช้ค่าตัวเลขที่กำหนดไว้ให้เน้น  
ห้ามวิคจากแบบ

แบบเลขที่

36/2568

แผ่นที่

4

จำนวน

9

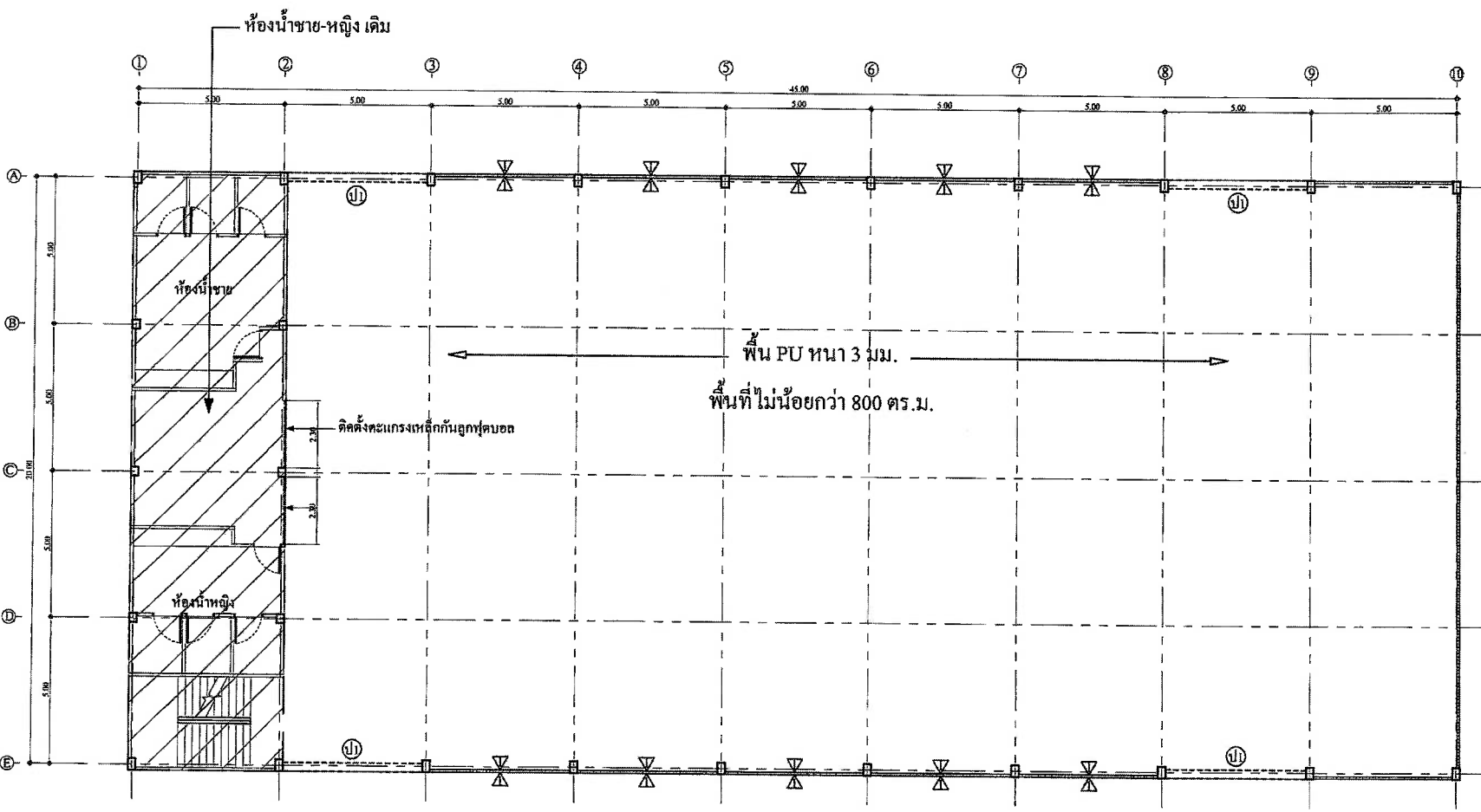

แปลน เทพื้นคอนกรีต  
Scale 1:150

หมายเหตุ  
▲ ผนังก่ออิฐบล็อกจากเบ้า (ทาสี)



สำนักงานเทศบาลเมืองปทุมธานี

แสดงแบบ  
โครงการปรับปรุงอาคารเนตประสงค์  
โรงเรียนประถมศึกษาศึกษาเมืองปทุมธานี

เขียนแบบ  
*พงษ์วิไล*  
(นายพีระศักดิ์ แก้วพร)  
ผู้ช่วยนายช่างเขียนแบบ

สำรวจ  
*วิภาณี*  
(นายธีรวิไล ชูศักดิ์)  
นายช่างโยธาปฏิบัติงาน

ออกแบบ  
*วิภาณี*  
(นายดูวนาท ชัยทรัพย์หอม)  
วิศวกรโยธาปฏิบัติการ

ตรวจ

ตรวจ  
*วิภาณี*  
(นายปฏิวัติ ขวัญคา)  
ผู้อำนวยการกองช่าง

เห็นชอบ  
ว่าที่ร้อยตรี  
*วิภาณี*  
(ทนายศักดิ์ ชูสว่าง)  
ปลัดเทศบาลเมืองปทุมธานี

อนุมัติ  
ท.ศ.ศ.  
*วิภาณี*  
(พงษ์ศักดิ์ นานะสวัสดิ์)  
นายกเทศมนตรีเมืองปทุมธานี

มาตรฐาน  
ใช้ตัวเลขที่กำหนดไว้เท่านั้น  
ห้ามวิจาจากแบบ

แบบเลขที่  
**36/2568**

แผ่นที่

จำนวน

5

9

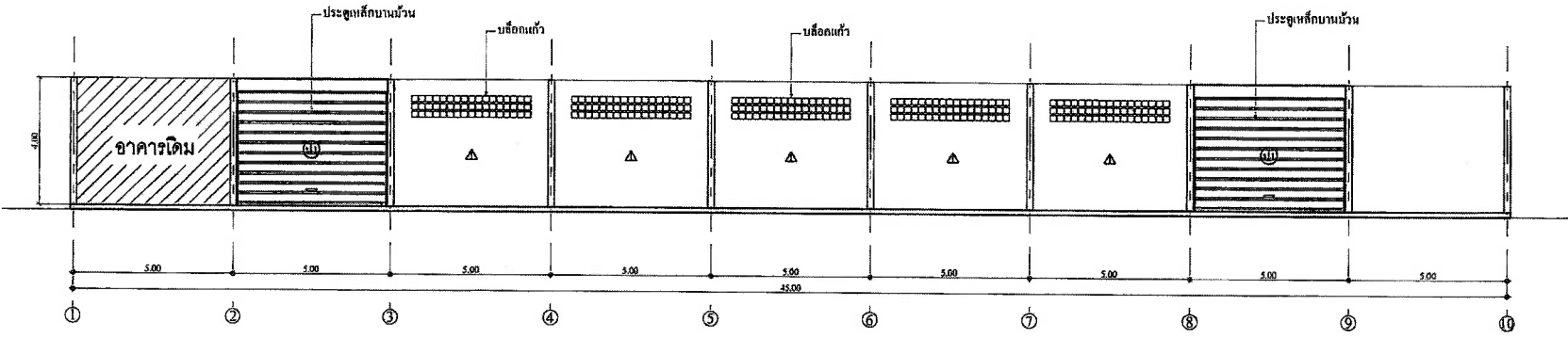

รูปด้านข้าง  
Scale 1:150



สำนักงานเทศบาลเมืองปทุมธานี

แสดงแบบ

โครงการปรับปรุงอาคารอเนกประสงค์  
โรงเรียนมัธยมศึกษาเทศบาลเมืองปทุมธานี

เขียนแบบ

พงษ์-อโศก  
(นายศิริศักดิ์ แผลง)  
ผู้อำนวยการช่างเขียนแบบ

สำรวจ

จิม  
(นายธีรวิทย์ ชูศักดิ์)  
นายช่างโยธาปฏิบัติงาน

ออกแบบ

จิม  
(นายภูวนาท จันทร์เรือง)  
วิศวกรโยธาปฏิบัติการ

ตรวจ

ตรวจ

จิม  
(นายปฏิวัติ จงวิฑูร)  
ผู้อำนวยการกองช่าง

เห็นชอบ  
ว่าที่ร้อยตรี

จิม  
(นายศักดิ์ ชูสว่าง)  
ปลัดเทศบาลเมืองปทุมธานี

อนุมัติ

พ.ศ.ศ.  
(นายสวัสดิ์ บุญชาติ)  
นายกเทศมนตรีเมืองปทุมธานี

มาตราส่วน

ใช้ค่าตัวเลขที่กำหนดไว้เท่านั้น  
ห้ามวัดจากแบบ

แบบเลขที่

36/2568

แผ่นที่

6

จำนวน

9

2

10

40.00

ปูพื้น PU ทน 3 มม.

เทพื้นคอนกรีตหนา 0.12 ม. กำลังไม่น้อยกว่า 240 Ksc. (ขัดหยาบ)

เหล็ก WIRE MESH 4 มม. @ 0.20 ม. #

ทรายหยาบ หนา 0.05 ม.

หินคลุกบดอัดแน่น หนาเฉลี่ย 0.30 ม.

0.03  
0.12  
0.05  
0.30

รูปตัด A

Scale 1:100



สำนักงานเทศบาลเมืองปทุมธานี

แสดงแบบ  
โครงการปรับปรุงอาคารอเนกประสงค์  
โรงเรียนมัธยมศึกษาขนาดกลางเมืองปทุมธานี

เขียนแบบ  
พริ้ง อธิชาติ  
(นายประศักดิ์ แผล่กร)  
ผู้ชำนาญช่างเขียนแบบ

สำรวจ  
(นายธีรวิทย์ ชูศักดิ์)  
นายช่างโยธาปฏิบัติงาน

ออกแบบ  
(นายอนุชา จันทร์เรือง)  
วิศวกรโยธาปฏิบัติงาน

ตรวจ

ตรวจ  
(นายปฏิวัติ ขวัญตา)  
ผู้อำนวยการกองช่าง

เห็นชอบ  
ว่าที่ร้อยตรี  
(สมศักดิ์ ชูสว่าง)  
ปลัดเทศบาลเมืองปทุมธานี

อนุมัติ  
ทศ.ส.จ.  
(พงษ์สวัสดิ์ ราษฎร์)  
นายกเทศมนตรีเมืองปทุมธานี

มาตรการอื่น  
ใช้ค่าวัสดุเหลือใช้ที่เก็บ  
ไว้จากงาน

แบบเลขที่  
36/2568

แผ่นที่

จำนวน

7

9

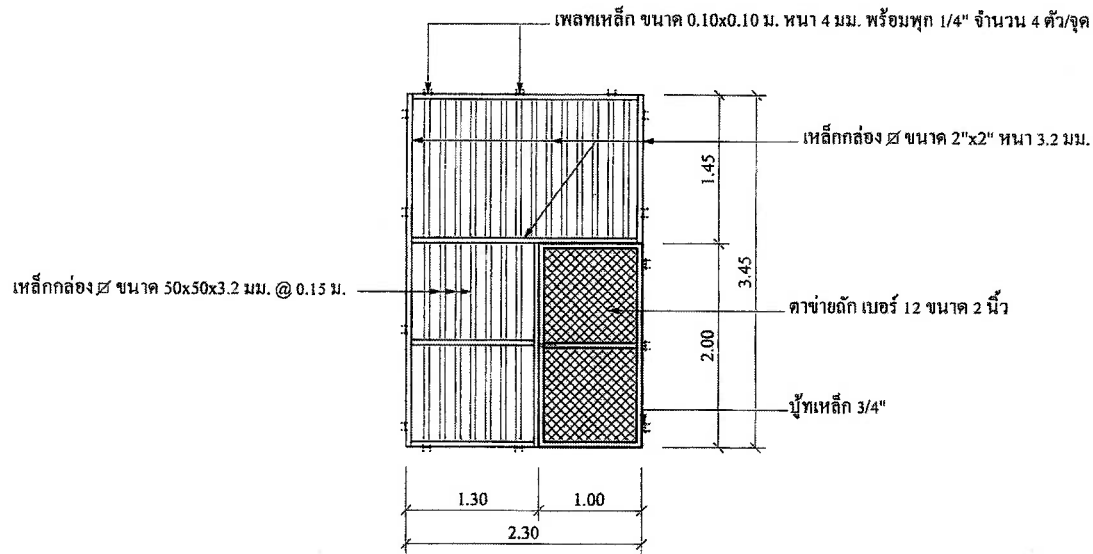

ขยาย ตะแกรงเหล็กกันลูกฟุตบอล  
Scale 1:50

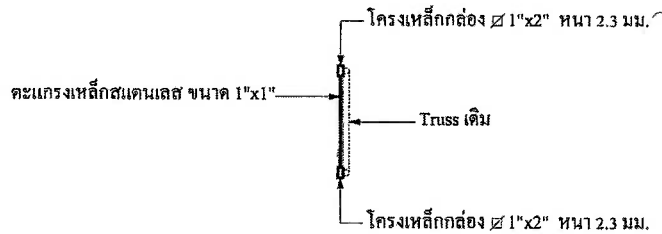

ขยาย ปิดช่องตะแกรงกันนก (ใต้หลังคา)  
Scale 1:50

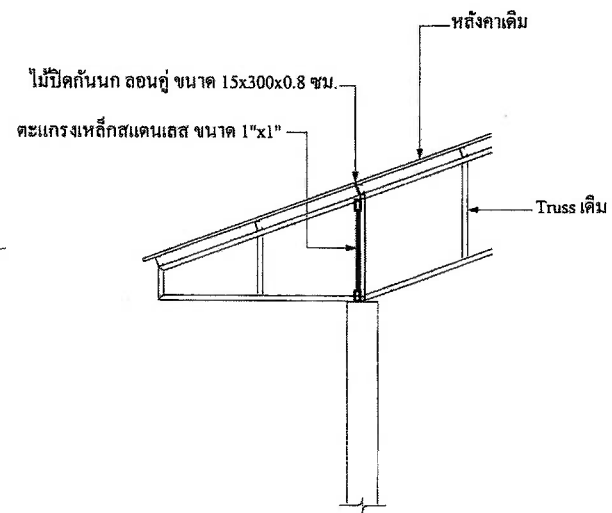



สำนักงานเทศบาลเมืองปทุมธานี

แสดงแบบ

โครงการปรับปรุงอาคารอเนกประสงค์  
โรงเรียนมัธยมศึกษาเทศบาลเมืองปทุมธานี

เขียนแบบ

ประสิทธิ์  
(นายประสิทธิ์ แผ่พร)  
ผู้อำนวยการช่างเขียนแบบ

สำรวจ

วิภา  
(นายวิภาลี ชูภักดิ์)  
นายช่างโยธาปฏิบัติงาน

ออกแบบ

(นายอานนท์ จันทร์หอม)  
วิศวกรโยธาปฏิบัติงาน

ตรวจ

ตรวจ

(นายปฏิวัติ ขวัญตา)  
ผู้อำนวยการกองช่าง

เห็นชอบ

ว่าที่ร้อยตรี  
(สมศักดิ์ ชูสว่าง)  
ปลัดเทศบาลเมืองปทุมธานี

อนุมัติ

ทอ.ส.ด.  
(พงษ์สวัสดิ์ หาญสวัสดิ์)  
นายกเทศมนตรีเมืองปทุมธานี

มาตราส่วน

ใช้ค่าตัวเลขที่กำหนดไว้เท่านั้น  
ห้ามวัดจากแบบ

แบบเลขที่

36/2568

แผ่นที่

8

จำนวน

9

ตะแกรงเหล็กลวดชุบสังกะสี ขนาด 1"x1"

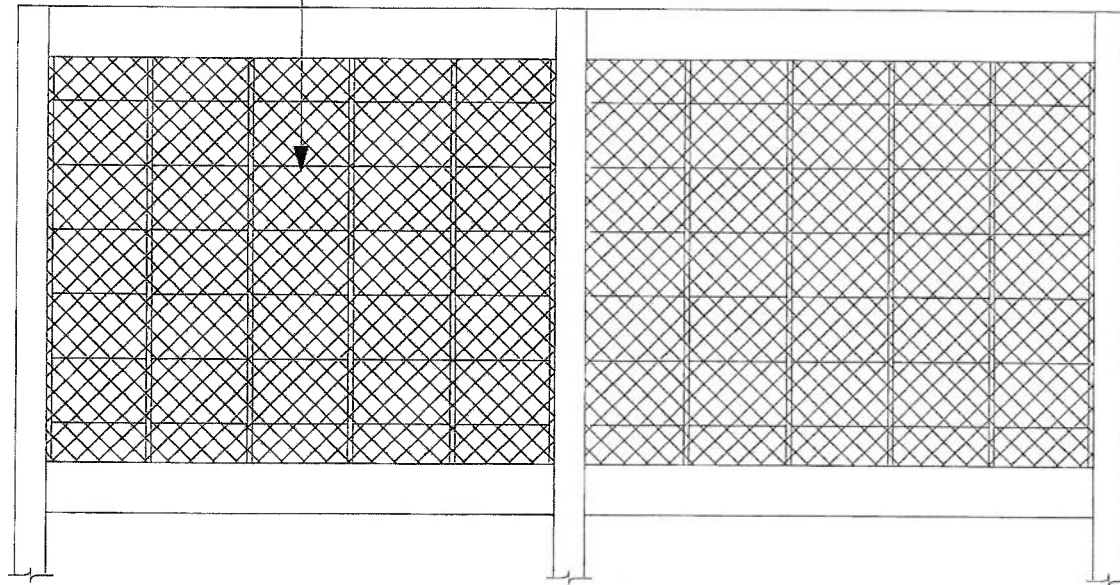

รูปติดตั้งตะข่ายกันนก

Scale 1:50

แผ่นโปร่งแสง บานเกล็ด



ตะแกรงเหล็กลวดชุบสังกะสี ขนาด 1"x1"

หมายเหตุ

- การยึดตะแกรงใช้โครงเดิม แต่ต้องมีแผ่นเพลทยึดตะแกรง
- แผ่นเพลทหนา 4 มม.



สำนักงานเทศบาลเมืองอุบลราชธานี

แสดงแบบ

โครงการปรับปรุงอาคารอเนกประสงค์  
โรงเรียนมัธยมศึกษาเทศบาลเมืองอุบลราชธานี

เขียนแบบ

*(Signature)*

(นายศิริศักดิ์ แสนพร)  
ผู้อำนวยการช่างเขียนแบบ

สำรวจ

*(Signature)*

(นายธีรวัฒน์ ชูศักดิ์)  
นายช่างโยธาปฏิบัติงาน

ออกแบบ

*(Signature)*

(นายทวนมา ชันทรภักท)  
วิศวกรโยธาปฏิบัติงาน

ตรวจ

ตรวจ

*(Signature)*

(นายปวิวัติ จริญญา)  
ผู้อำนวยการกองช่าง

เห็นชอบ

ว่าที่ร้อยตรี

*(Signature)*

(สมศักดิ์ ชูสว่าง)  
ปลัดเทศบาลเมืองอุบลราชธานี

อนุมัติ

พล.ต.ต.

(นางสาวรัชต์ หาญสวัสดิ์)  
นายกเทศมนตรีเมืองอุบลราชธานี

มาตรฐาน

ใช้ค่าเฉลี่ยที่กำหนดไว้เท่านั้น  
ห้ามคิดจากแบบ

แบบเลขที่

36/2568

แผ่นที่

9

จำนวน

9

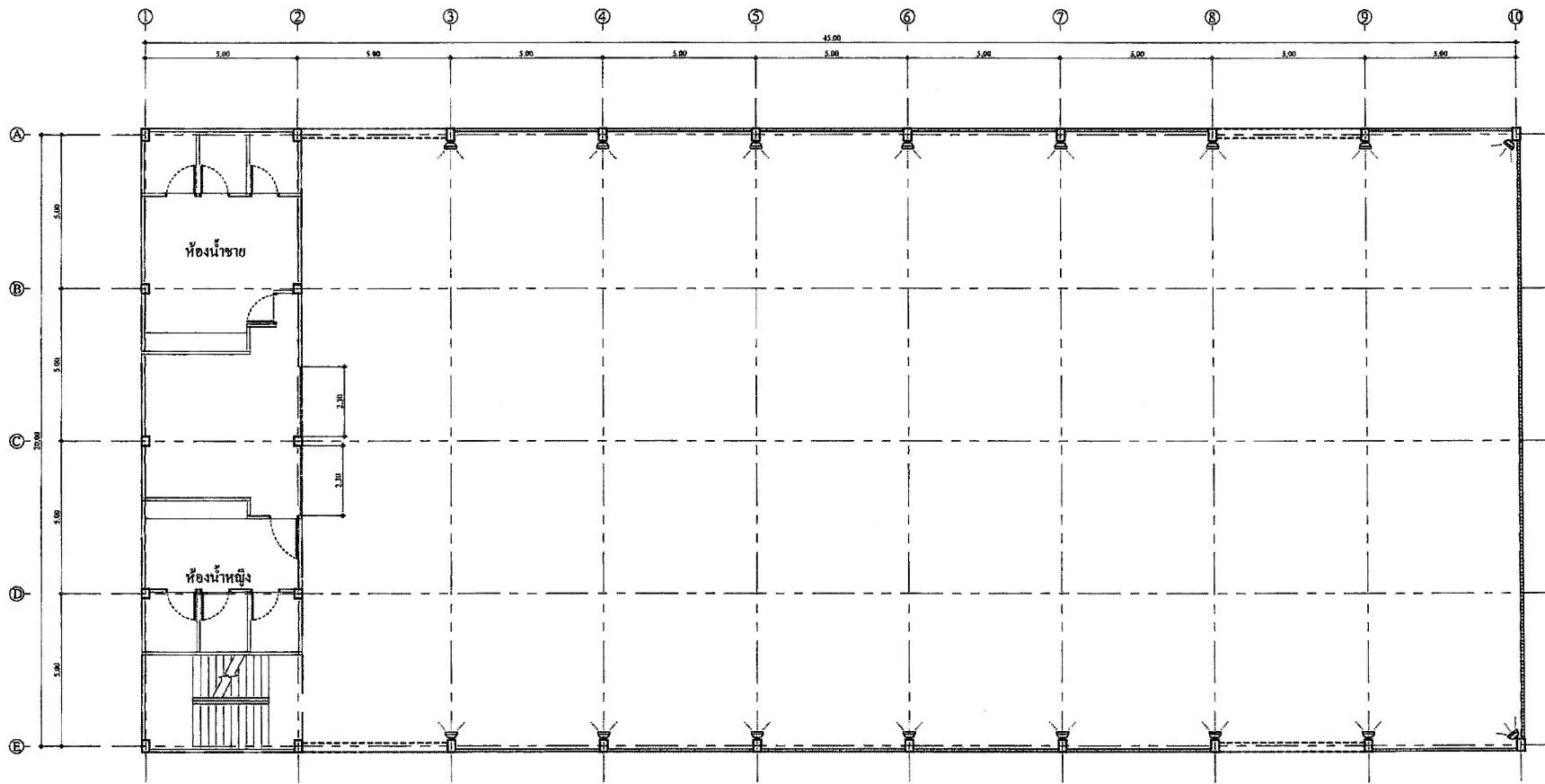

แปลน โคมไฟสปอร์ตไลท์  
Scale 1:150

